



SUWALSKI
OŚRODEK
KULTURY



Suwalki, dnia 23 czerwca 2023

ZAPYTANIE OFERTOWE

Dotyczy: wynajmu dwóch scen – jednej na terenie Bulwarów nad Czarną Hańczę przy ul. Andrzeja Wajdy 3, drugiej w parku Konstytucji 3 Maja, nagłośnienia i oświetlenia wraz z obsługą techniczną oraz trzech ekranów LED podczas „Suwalski Blues Festival 2023” w dniach 6 - 8 lipca 2023 r.

1. NAZWA I ADRES ZAMAWIAJĄCEGO:

Suwalski Ośrodek Kultury, ul. Papieża Jana Pawła II 5, 16-400 Suwalki, NIP: 844-235-10-54.

2. TRYB POSTĘPOWANIA:

- 1) Postępowanie prowadzone jest w formie zapytania ofertowego na podstawie art. 11 ust. 5 pkt 2 ustawy z dnia 11.09.2019 r. Prawo zamówień publicznych (Dz.U. z 2022, poz.1710 tj. ze zm.) z zachowaniem zasady uczciwej konkurencji i równego traktowania wykonawców.
- 2) Do czynności podejmowanych przez Zamawiającego i Wykonawców w postępowaniu zastosowanie mają postanowienia zawarte w niniejszym zapytaniu ofertowym, a w sprawach nieuregulowanych przepisy ustawy z dnia 23 kwietnia 1964 r. – Kodeks cywilny (Dz.U. z 2022, poz.1360 tj. ze zm.)

3. PRZEDMIOT ZAMÓWIENIA:

Wynajem dwóch scen – jednej na terenie Bulwarów nad Czarną Hańczę przy ul. Andrzeja Wajdy 3, drugiej w parku Konstytucji 3 Maja, nagłośnienia i oświetlenia wraz z obsługą techniczną oraz trzech ekranów LED podczas „Suwalski Blues Festival 2023” w dniach 6 - 8 lipca 2023 r.

4. ZAKRES ZAMÓWIENIA OBEJMUJE:

- 1) Wynajem scen wraz z rozstawieniem, dozorem i złożeniem.
- 2) Wynajem nagłośnienia wraz z obsługą techniczną.
- 3) Wynajem oświetlenia i multimediiów wraz z obsługą techniczną.
- 4) Obsługę techniczną i nadzór techniczny nad wszelkimi czynnościami Wykonawcy w celu bezawaryjnego przebiegu imprezy.
- 5) Ścisłą współpracę przed i w trakcie imprezy z Zamawiającym, który koordynuje organizacją wydarzenia.
- 6) Wykonawca zobowiązany będzie zapewnić urządzenia w należyтым stanie technicznym, spełniające wymogi bezpieczeństwa pożarowego określone obowiązującymi przepisami prawa oraz osoby obsługujące te urządzenia.
- 7) Wykonawca zobowiązany będzie do wykonywania wszelkich działań związanych z realizacją niniejszego zamówienia zgodnie z przepisami BHP i ppoż.
- 8) Zamawiający nie dopuszcza składania ofert wariantowych.
- 9) Zamawiający nie dopuszcza składania ofert częściowych.

5. TERMIN REALIZACJI:

Wykonawca zobowiązany będzie do wykonania przedmiotu zamówienia w terminie zapewniającym prawidłowe i bezkolizyjne odbycie się koncertów podczas „Suwałki Blues Festival 2023” w dniach 6 - 8 lipca 2023 r. w godzinach zawartych w Załączniku nr 4 IV.

6. WARUNKI UDZIAŁU W POSTĘPOWANIU.

- 1) O udzielenie zamówienia mogą ubiegać się Wykonawcy, którzy posiadają doświadczenie w obsłudze minimum 5 imprez, m.in. w zakresie wynajmu i obsługi sceny, oświetlenia i nagłośnienia wraz z obsługą.
- 2) Wykonawca zobowiązany jest do przedstawienia wykazu wykonanych usług (Załącznik nr 5) o charakterze masowym i podobnym zakresie, o którym mowa w przedmiocie zamówienia, o wartości nie mniejszej niż 130 000 zł brutto każda z nich, realizowanych w latach 2018 – 2022. Nie można łączyć cyklu małych imprez, którego ogólna kwota daje powyższą wartość.

7. WYMAGANE DOKUMENTY:

- 1) Wypełniony formularz OFERTA – wzór stanowi załącznik nr 1 do niniejszego zapytania.
- 2) Oryginał lub kopia pełnomocnictwa dla osoby/osób podpisującej/podpisujących ofertę do podejmowania zobowiązań w imieniu Wykonawcy składającego ofertę, gdy prawo do podpisania oferty nie wynika z innych dokumentów do niej załączonych. W przypadku złożenia kopii pełnomocnictwa, musi być ona potwierdzona notarialnie za zgodność z oryginałem.
- 3) Aktualny odpis z właściwego rejestru albo z centralnej ewidencji i informacji o działalności gospodarczej.
- 4) Oryginał lub kserokopia poświadczona za zgodność z oryginałem przez Wykonawcę polisy lub innego dokumentu ubezpieczenia potwierdzającego, że Wykonawca jest ubezpieczony od odpowiedzialności cywilnej w zakresie prowadzonej działalności gospodarczej oraz posiadać: niezbędne certyfikaty, aktualne badania techniczne i atesty sprzętów wykorzystywanych do przedmiotu zamówienia. Zamawiający zastrzega sobie prawo zażądania dokumentów na każdym etapie realizacji usługi.
- 5) Zaparafowany wzór umowy - załącznik nr 2 do niniejszego zapytania ofertowego.
- 6) Wypełniony wykaz usług, który winien być sporządzony zgodnie z wzorem stanowiącym załącznik nr 5 do niniejszego zapytania.

8. SPOSÓB POROZUMIEWANIA SIĘ ZAMAWIAJĄCEGO Z WYKONAWCAMI:

- 1) Informacji na temat zapytania udzielają:
 - a) w sprawach technicznych – **Grzegorz Świerzbini**,
e-mail: grzegorz.swierzbini@soksuwalki.eu,
tel. 508 196 558.

- b) w sprawach formalnych – **Dorota Klimko**,
e-mail: dorota.klimko@soksuwalki.eu,
tel. 87 563 85 12.
- c) w sprawach organizacyjnych – **Grzegorz Krzymiński**,
e-mail: grzegorz.krzyminski@soksuwalki.eu;
tel. 507 748 039
- 2) Każdy Wykonawca może zwrócić się do Zamawiającego na adres e-mail: sok@soksuwalki.eu z wnioskiem o wyjaśnienie treści zapytania ofertowego. Zamawiający udzieli wyjaśnień nie później niż na dwa dni przed upływem terminu składania ofert, pod warunkiem, że wnioski o wyjaśnienie treści zapytania ofertowego wpłyną do Zamawiającego nie później niż do dnia 26.06.23 r. do godz. 12.00. Jeżeli wniosek wpłynie po upływie w/w terminu, Zamawiający pozostawi wniosek bez rozpoznania.
- 3) W przypadku rozbieżności pomiędzy treścią niniejszego zapytania ofertowego a treścią udzielonych odpowiedzi, jako obowiązującą należy przyjąć treść pisma zawierającego późniejsze oświadczenie Zamawiającego.
- 4) Zamawiający zastrzega sobie możliwość zmiany treści niniejszego zapytania ofertowego, nie później niż na dwa dni przed upływem terminu składania ofert. W takiej sytuacji zmiany treści zapytania ofertowego zamieszczone zostaną na BIP Suwalskiego Ośrodka Kultury,

9. SPOSÓB PRZYGOTOWANIA OFERTY:

- 1) Wykonawca może złożyć tylko jedną ofertę.
- 2) Oferta winna być podpisana przez Wykonawcę lub osobę upoważnioną. Wszelkie skreślenia w treści oferty powinny być podpisane lub parafowane przez Wykonawcę. W przypadku składania ofert drogą elektroniczną konieczne jest przesłanie skanu podpisanej oferty lub z podpisem elektronicznym.
- 3) Oferta winna być sporządzona zgodnie z wzorem co do treści.
- 4) Oferta musi być złożona z dopiskiem „**Oferta na wynajem techniki scenicznej i multimediiów podczas Suwałki Blues Festival 2023**”.
- 5) Wykonawca może wprowadzić zmiany do złożonej oferty lub wycofać ofertę wyłącznie przed upływem terminu składania ofert.

10. MIEJSCE I TERMIN SKŁADANIA ORAZ OTWARCIA OFERT

- 1) Ofertę należy złożyć w języku polskim w sekretariacie Suwalskiego Ośrodka Kultury drogą pocztową, przesyłką kurierską, osobiście lub pocztą elektroniczną na adres e-mail: sok@soksuwalki.eu. W przypadku złożenia oferty przesyłką kurierską pod uwagę będzie brana data i godzina jej dostarczenia do siedziby Organizatora.
- 2) Termin składania ofert upływa dnia **27.06.2023 r. do godz. 12.00**.
- 3) Oferty złożone po wyznaczonym terminie nie będą rozpatrywane i zostaną zwrócone Wykonawcom.

11. CENA ZA REALIZACJĘ PRZEDMIOTU ZAMÓWIENIA

- 1) Cena musi uwzględniać wszelkie koszty niezbędne dla terminowego i prawidłowego wykonania usług stanowiących przedmiot zapytania ofertowego. Cenę ofertową obejmującą cały zakres usług należy podać w formularzu OFERTA – stanowiącym załącznik nr 1 do niniejszego zapytania.
- 2) Cena podana w formularzu OFERTA będzie ceną ostateczną.

- 3) Cena oferty winna być wyrażona w PLN z dokładnością do dwóch miejsc po przecinku.

12. KRYTERIA WYBORU OFERTY NAJKORZYSTNIEJSZEJ

- 1) Przy wyborze najkorzystniejszej oferty będą stosowane następujące kryteria:
 - a) kryterium cena, w którym oferta może uzyskać maksymalnie 70 punktów,
 - b) kryterium doświadczenie, w którym oferta może uzyskać maksymalnie 30 punktów. Pod uwagę w tym kryterium brane będą usługi obejmujące swym zakresem przedmiot zamówienia, których wykonanie Wykonawca przedstawi w wykazie usług (załącznik nr 5)
- 2) Punkty przyznane w ramach każdego kryterium zostaną zsumowane. Oferta może otrzymać maksymalnie 100 punktów.
- 3) Za najkorzystniejszą uznana zostanie oferta, która otrzyma łącznie najwyższą liczbę punktów.
- 4) Kryterium oceny ofert:

L.p.	Nazwa kryterium	Waga	Sposób oceny
1	Cena – C	70 %	$C = (C \text{ minimalna} / C \text{ badana})$ x 70 punktów, przy czym 1% odpowiada 1 pkt
2	Doświadczenie – D	30 %	Ocenie podlega doświadczenie w skali od 0 do 30, $D = (D \text{ liczba wykazanych usług badanej oferty} / D \text{ liczba wykazanych usług oferty z maksymalną ilością punktów})$ x 30 punktów, przy czym 1% odpowiada 1 pkt

13. OCENA OFERT

- 1) Treść oferty musi odpowiadać treści niniejszego zapytania ofertowego.
- 2) Zamawiający dokona oceny ofert pod względem formalnym i zgodności z niniejszym zapytaniem ofertowym.
- 3) Oferta zostanie uznana za nieważną, jeśli:
 - a) oferta będzie niekompletna, niezgodna z zapisami niniejszego zapytania,
 - b) jej złożenie stanowić będzie czyn nieuczciwej konkurencji w rozumieniu przepisów o zwalczaniu nieuczciwej konkurencji lub będzie zawierać nieprawdziwe informacje,
 - c) cena za realizację usług stanowiących przedmiot zapytania będzie rażąco niska lub Wykonawca w wyznaczonym terminie nie złoży wyjaśnień dotyczących elementów oferty mających wpływ na wysokość ceny.
- 4) W toku badania i oceny ofert Zamawiający może żądać od Wykonawcy pisemnych wyjaśnień dotyczących treści złożonej oferty. Wykonawca będzie zobowiązany do przedstawienia wyjaśnień w terminie określonym przez Zamawiającego. Wyjaśnienia złożone po upływie wyznaczonego terminu nie będą rozpatrywane. Zamawiający nie przewiduje uzupełniania jakichkolwiek dokumentów po upływie terminu składania ofert.
- 5) Zamawiający zastrzega sobie prawo prowadzenia dalszych negocjacji z Wykonawcą/cami, który/rzy uzyskali taką samą ilość punktów.

14. INFORMACJA O WYNIKU ROZPATRZENIA ZAPYTANIA OFERTOWEGO

- 1) Informacja o wyborze Wykonawcy zostanie umieszczona przez Zamawiającego na stronie BIP.
- 2) Zamawiający wybierze ofertę najkorzystniejszą.
- 3) Zamawiający powiadomi Wykonawcę, którego oferta zostanie wybrana jako najkorzystniejsza o terminie i miejscu zawarcia umowy.

15. UNIEWAŻNIENIE ZAPYTANIA

- 1) Niniejsze postępowanie zostanie unieważnione w przypadku:
 - a) gdy nie zostanie złożona żadna oferta lub wszystkie złożone oferty będą nieważne,
 - b) gdy cena najkorzystniejszej oferty przewyższać będzie kwotę, którą Zamawiający może przeznaczyć na sfinansowanie zamówienia,
 - c) gdy wybór oferty najkorzystniejszej nie będzie możliwy.
- 2) Zamawiający zastrzega sobie prawo do odwołania zapytania ofertowego bez dokonywania wyboru oferty najkorzystniejszej.
- 3) Wykonawcom nie przysługują żadne roszczenia względem Zamawiającego w przypadku skorzystania przez niego z uprawnienia wskazanego w punkcie 2.
- 4) Zamawiający zastrzega sobie prawo zmiany warunków zapytania lub odwołania postępowania na każdym etapie bez podania przyczyny.
- 5) Zamawiający zastrzega sobie prawo przeprowadzenia dodatkowych negocjacji z oferentem, który uzyskał najwyższą liczbę punktów.

16. POSTANOWIENIA DODATKOWE

- 1) Zamawiający nie przewiduje zwrotu kosztów udziału w postępowaniu.
- 2) Termin związania ofertą wynosi 30 dni, licząc od upływu terminu składania ofert.
- 3) Zamawiający dopuszcza poprawianie omyłek w ofercie.

17. ZAŁĄCZNIKI

- 1) Formularz OFERTA – Załącznik nr 1,
- 2) Postanowienia umowy – Załącznik nr 2,
- 3) Specyfikacja sprzętowa – Załącznik nr 3,
- 4) Ridery wykonawców – Załącznik nr 4,

I. Ustawienie-SCENY-BULWARY-SBF2023.jpg

- 1) Boogie Boys Rider 2023.pdf
- 2) Boogie Boys_Lightning Rider 23.pdf
- 3) 3 RIDER DŻEM I GOŚCIE – SUWAŁKI.pdf
- 4) Kyla Brox Band Stage plan and Tech Spec 2022.pdf
- 5) Aynsley-Lister-Stage-Plan_Suwalki-Four-Piece.pdf
- 6) SBF_2023_rider Walter Trout.docx
- 7) Dżem Rider oświetleniowy Plenery i hale

II. Ustawienie-SCENY-Park 3-go maja-SBF2023.jpg

- 1) Edgar Blues Trio Rider.jpeg
- 2) SBF_2023_rider_CROSSFYRE.docx
- 3) Rider Techniczne Eric Steckel.docx
- 4) rider_POLISH BLUES CHALLENGE 2024.doc
- 5) TECH SPEC (Ben Poole Trio).pdf

III. SBF_2023_harmonogram pracy techniki.docx

IV. SBF_2023_PROGRAM_plakat.docx

- 5) Wykaz usług – Załącznik nr 5.

RADCA PRAWNY
Aldona Dziębała Oszczęcka
BE-3-259

Dyrektor
Stowarskiego Stowarzyszenia Kultury
dr Janusz Ołow

Załącznik nr 1

Suwalski Ośrodek Kultury, ul. Papieża Jana Pawła II 5, 16-400 Suwałki

OFERTA /wzór/

.....
(pełna nazwa i dokładny adres wykonawcy) NIP

.....;

e-mail.....;

Tel.....;

W odpowiedzi na zapytanie ofertowe z dnia.....r., którego przedmiotem jest: wynajem dwóch scen – jednej na terenie Bulwarów nad Czarną Hańczą przy ul. Andrzeja Wajdy 3, drugiej w parku Konstytucji 3 Maja, nagłośnienia i oświetlenia wraz z obsługą techniczną oraz trzech ekranów LED podczas „Suwałki Blues Festival 2023” w dniach 6 - 8 lipca 2023 r.

1. Oferuję/emy realizację zamówienia w zakresie określonym w zapytaniu ofertowym, za cenę brutto: złotych w tym VAT.....złotych
2. Oświadczam/y, że cena podana w pkt.1 zawiera wszelkie koszty związane z wykonaniem zamówienia, zgodnie z wymogami zapytania ofertowego i jest ceną ostateczną.
3. Oświadczam/y, że w przypadku powierzenia nam realizacji zamówienia dołożymy wszelkich starań, aby wykonać przedmiotowe zamówienie należycie oraz przystąpimy do jego realizacji odpowiednio wcześniej tak, aby koncert odbył się w planowanym terminie.
4. Oświadczam/y, że posiadamy wiedzę i doświadczenie, dysponujemy odpowiednim potencjałem technicznym, osobami zdolnymi do prawidłowego wykonania zamówienia oraz że znajdujemy się w sytuacji ekonomicznej i finansowej zapewniającej właściwe wykonanie zamówienia.
5. Oświadczam/y, że zapoznaliśmy się z treścią zapytania ofertowego, nie wnosimy do niego zastrzeżeń, uzyskaliśmy konieczne informacje potrzebne do przygotowania oferty.
W przypadku wyboru naszej oferty, zobowiązujemy się do zawarcia umowy, której postanowienia określono w załączniku nr 2 do zapytania, w miejscu i terminie wyznaczonym przez zamawiającego.
6. Oświadczam/y, że uzyskaliśmy akceptację proponowanej konfiguracji sprzętu od realizatorów dźwięku i oświetlenia zespołów wskazanych w zapytaniu.
7. Oświadczam/y, że uważamy się za związanych niniejszą ofertą przez okres 30 dni od upływu terminu składania ofert.
8. Osobą upoważnioną do kontaktów z zamawiającym jest: tel.

9. Załącznikami do oferty są:

.....
.....

.....
(miejscowość i data

.....
(podpis osoby/osób upoważnionej/ych do składania oświadczeń woli w imieniu wykonawcy)

**UMOWA
-projekt**

§ 1

Przedmiotem umowy jest obsługa imprezy polegająca na wynajmie dwóch scen – jednej na terenie Bulwarów nad Czarną Hańczą przy ul. Andrzeja Wajdy 3, drugiej w parku Konstytucji 3 Maja, nagłośnienia i oświetlenia wraz z obsługą techniczną oraz trzech ekranów LED podczas „Suwałki Blues Festival 2023” w dniach 6 - 8 lipca 2023 r.

§ 2

1. W ramach realizacji umowy Wykonawca zobowiązany będzie do:
 - a) wykonania wszystkich elementów będących przedmiotem umowy na najwyższym poziomie,
 - b) zapewnienia obsługi technicznej i nadzoru technicznego nagłośnienia, oświetlenia |
w celu bezawaryjnego przebiegu wydarzenia.
2. Wykonawca zobowiązany jest do wykonywania wszelkich działań związanych z realizacją niniejszej umowy zgodnie z przepisami BHP i ppoż. jak również zapewnić sprzęt gaśniczy z odpowiednim oznakowaniem.
3. Wykonawca zobowiązuje się do kontaktu z zaangażowanymi przez Zamawiającego zespołami, stanowiącymi oprawę muzyczną wydarzenia w celu ustalenia wszystkich szczegółów dotyczących ich występów, kontakt wyłącznie z osobami, przedstawicielami zespołów podanymi w riderach- załącznik nr 4.
4. Zapewnienia 2 - 4 osób do pomocy przy rozładunku i załadunku sprzętu zespołom występującym w koncercie.

§ 3

Wykonawca zobowiązuje się do wykonania wszystkich prac i czynności, określonych w § 2 umowy, w terminie zapewniającym prawidłowe i bezkolizyjne przeprowadzenie imprezy zgodnie z poniżej zamieszczonym harmonogramem:

**SUWAŁKI BLUES FESTIVAL 2023
HARMONOGRAMY PRACY EKIPY TECHNICZNEJ**

**HARMONOGRAM PRACY – scena na Bulwarach przy Galerii Sztuki Stara Łaźnia
6 – 8 lipca 2023 r.**

6 lipca 2023

19.00 – 24.00 – montaż konstrukcji scenicznej

7 lipca 2023

8.00 – 13.00 – montaż nagłośnienie i oświetlenia

13.30 – gotowość sprzętu

14.00 – 19.00 – próby zespołów

19.30 – 23.30 – koncerty zespołów

8 lipca 2023

13.30 – gotowość sprzętu

14.00 – 19.00 – próby zespołów

19.30 – 23.30 – koncerty zespołów

23.00 – 05.00 (9.07.2023) – demontaż sprzętu (nagłośnienie, oświetlenie, konstrukcja)

**SUWAŁKI BLUES FESTIVAL 2023
HARMONOGRAMY PRACY EKIPY TECHNICZNEJ**

**HARMONOGRAM PRACY – scena w parku Konstytucji 3 Maja
6 – 8 lipca 2023 r.**

6 lipca 2023

12.00 – 20.00 – montaż konstrukcji scenicznej

7 lipca 2023

6.00 – 11.00 – montaż nagłośnienie i oświetlenia

11.00 – gotowość sprzętu

11.30 – 14.30 – próby zespołów

15.00 – 19.00 – koncerty zespołów

8 lipca 2023

11.00 – gotowość sprzętu

11.30 – 14.30 – próby zespołów

15.00 – 19.00 – koncerty zespołów

19.30 – demontaż sprzętu (nagłośnienie, oświetlenie, konstrukcja)

**SUWAŁKI BLUES FESTIVAL 2023
HARMONOGRAMY PRACY MULTIMEDIÓW
7 – 8 lipca 2023 r.**

7 lipca 2023

scena w parku Konstytucji 3 Maja

10.00 – 14.00 – montaż telebimu na FOHu w parku Konstytucji 3 Maja

14.30 – gotowość sprzętu

15.00 – 19.00 – obsługa koncertów

scena na Bulwarach przy Galerii Sztuki Stara Łąźnia

10.00 – 14.00 – montaż telebimu na FOHu

10.00 – 14.00 – montaż telebimu na scenie (plecy sceny)

19.00 – gotowość sprzętu FOH i scena

19.30 – 23.30 – obsługa koncertów

8 lipca 2023

scena w parku Konstytucji 3 Maja

14.30 – gotowość telebimu na FOHu

15.00 – 19.00 – obsługa koncertów

19.30 – demontaż

scena na Bulwarach przy Galerii Sztuki Stara Łąźnia

19.00 – gotowość telebimu na FOHu

19.00 – gotowość telebimu na scenie (plecy sceny)

19.30 – 23.30 – obsługa koncertów

23.45 – demontaż

§ 4

1. Wykonawca oświadcza, że dołoży wszelkich starań, aby wykonać pracę związaną z przedmiotem zamówienia na najwyższym poziomie, wymaganym w tego rodzaju przedsięwzięciach.
2. Wykonawca ponosi wyłączną odpowiedzialność za rezultat swojego działania.

§ 5

1. Wykonanie przedmiotu umowy musi być zgodne z harmonogramami, o których mowa w paragrafie 3.
2. W przypadku pojawienia się jakichkolwiek wątpliwości lub problemów w trakcie realizacji umowy, Wykonawca korzystać będzie ze wskazówek udzielonych przez Zamawiającego.
3. Wszelkie zastrzeżenia i uwagi Zamawiającego Wykonawca zobowiązany jest uwzględnić w terminie wyznaczonym przez Zamawiającego.

§ 6

Zamawiający zastrzega sobie prawo do nadzoru merytorycznego nad realizacją zapisów umowy.

§ 7

Wykonawca nie może bez pisemnej zgody Zamawiającego powierzyć wykonania umowy osobie trzeciej. W przypadku uzyskania takiej zgody, za działania tych osób Wykonawca odpowiada jak za własne.

§ 8

Odbioru i oceny jakości wykonania przedmiotu umowy w imieniu Zamawiającego dokona pracownik Działu Logistyki i Administracji SOK lub inne osoby upoważnione przez dyrektora SOK.

§ 9

1. Zamawiający zobowiązuje się do zabezpieczenia przyłączy energetycznych dla aparatury nagłośnieniowej. Przyłącza posiadać będą - trzy fazy, zero i przewód ochronny.
2. Wykonawca zobowiązuje się do doprowadzenia zasilania bezpośrednio do scen z punktów przyłączy energetycznych, zapewnionych przez organizatora przewodami we własnym zakresie.

§ 10

1. Wynagrodzenie przysługujące Wykonawcy z tytułu należytego wykonania przedmiotu umowy wynosi.....zł. brutto (słownie..... złotych),
2. Wynagrodzenie, o którym mowa w ust. 1 wyczerpuje wszelkie roszczenia Wykonawcy do Zamawiającego związane z wykonaniem umowy.
3. Strony ustalają następujący sposób rozliczenia finansowego:

- 1) należność, o której mowa w § 10 ust. 1 umowy zostanie przekazana przelewem po wykonaniu usługi na rachunek bankowy Wykonawcy nr w terminie 14 dni od dnia doręczenia prawidłowo wystawionej faktury do siedziby Zamawiającego.
- 2) wykonawca wystawi fakturę na Suwalski Ośrodek Kultury, ul. Papieża Jana Pawła II 5, 16-400 Suwałki, NIP 844-235-10-54
- 3) podstawę do zapłaty należności w wysokości, o której mowa w § 10 ust.1 umowy stanowić będzie faktura.
- 4) za datę zapłaty uważa się dzień obciążenia rachunku bankowego Zamawiającego.

§ 11

1. W przypadku niewykonania i/lub nienależytego wykonania umowy przez Wykonawcę, Zamawiającemu przysługuje kara umowna w wysokości 30% kwoty wynagrodzenia brutto.
2. Przez nienależyte wykonanie umowy należy rozumieć m. innymi:
 - 1) ograniczenie zakresu rzeczowego przedmiotu umowy;
 - 2) samodzielną zmianę zakresu rzeczowego przedmiotu umowy przez Wykonawcę;
 - 3) złą jakość wykonania przedmiotu umowy oraz estetykę budzącą zastrzeżenia np.:
 - zerwanie koncertu przez artystę z powodu niespełnionych oczekiwań, nieporządek na scenie, niczym nieuzasadnione przerwy w koncertach spowodowane nieumiejętną obsługą sprzętu, niczym nieuzasadnione sprzężenia, piski, niekulturalne zachowanie ekip w stosunku do artystów itp.
 - 4) użycie do wykonania przedmiotu umowy materiałów nieodpowiadających polskim normom oraz obowiązującym przepisom;
 - 5) wykonanie przedmiotu umowy z opóźnieniem;
 - 6) niewprowadzenie wskazówek, zastrzeżeń i uwag, o których mowa w §5 umowy w wyznaczonym terminie i zgodnie z uwagami Zamawiającego.
3. Kara umowna podlega potrąceniu z kwoty faktury VAT przedstawionej do zapłaty za wykonany przedmiot umowy.
4. Zamawiający zastrzega sobie prawo do dochodzenia na zasadach ogólnych odszkodowania przewyższającego kary umowne.

§ 12

1. Zamawiający zastrzega sobie prawo do odstąpienia od umowy ze skutkiem natychmiastowym, w przypadku:
 - 1) gdy Wykonawca narusza w sposób istotny postanowienia umowy (w tym również, gdy nie wypełni obowiązku wynikającego z postanowienia §2).
 - 2) gdy Wykonawca odpowiednio wcześniej nie przystąpi do czynności montażowych, mających na celu zapewnienie nagłośnienia i oświetlenia sceny.
2. Odstąpienie od umowy powinno nastąpić w terminie 7 dni od daty powzięcia wiadomości o przyczynie uzasadniającej odstąpienie od umowy w formie pisemnej pod rygorem nieważności i powinno zawierać uzasadnienie.
3. W przypadku odstąpienia od umowy przez którąkolwiek ze Stron i z przyczyn leżących po stronie Wykonawcy:
 - 1) wynagrodzenie umowne Wykonawcy nie przysługuje,
 - 2) dodatkowymi kosztami, stanowiącymi różnicę pomiędzy kwotą wynagrodzenia należnego Wykonawcy zgodnie z § 10 umowy, a ceną ustaloną z nowym Wykonawcą, Zamawiający obciążą dotychczasowego Wykonawcę,
 - 3) Wykonawca zobowiązany będzie zapłacić Zamawiającemu karę z tytułu odstąpienia od

umowy w wysokości 30% wynagrodzenia umownego, w terminie 30 dni od dnia odstąpienia od umowy – niezależnie od kosztów, o których mowa w pkt. 2).

4. W przypadku odstąpienia od umowy przez którąkolwiek ze Stron i z przyczyn leżących po stronie Zamawiającego, Wykonawcy przysługuje zwrot poniesionych i udokumentowanych kosztów.
5. Żadna ze stron nie będzie odpowiedzialna względem drugiej strony w przypadku, gdy do wykonania umowy nie dojdzie na skutek okoliczności spowodowanych bezspornym i udokumentowanym działaniem siły wyższej, zdarzeń losowych lub innych okoliczności niezależnych od woli stron, którym nie można było zapobiec, w tym wskutek wprowadzenia obostrzeń z powodu panującej pandemii COVID 19, w szczególności wydanych przez organy władzy publicznej na skutek zaistnienia tych zdarzeń aktów prawnych lub decyzji wprowadzających ograniczenia, nakazy lub zakazy w zakresie organizacji imprez kulturalnych. W takiej sytuacji faktycznej, Wykonawcy nie przysługuje wobec Zamawiającego jakiegokolwiek roszczenie z tym związane.

§ 13

1. Wszelkie zmiany w umowie wymagają formy pisemnej w postaci aneksu pod rygorem nieważności.
2. W sprawach nieuregulowanych umową mają zastosowanie przepisy Kodeksu Cywilnego.
3. Spory mogące wyniknąć przy realizacji umowy będą rozstrzygane przez Sąd właściwy dla siedziby Zamawiającego.
4. Umowę sporządza się w dwóch jednobrzmiących egzemplarzach, po jednym dla każdej ze stron.

Załącznik nr 3

I. SPECYFIKACJA SPRZĘTOWA SCENA A BULWARY NAD CZARNĄ HAŃCZĄ:

- 1) **SCENA** - stała obsługa techniczna konstrukcji scenicznej, obecna podczas prób i występów –
- min. 2 osoby,
- a) podest sceniczny 12m szer x 10m gł x 2m wys + wybieg z przodu sceny 3m x 2m x 2m,
 - b) 2x stack zadaszony z trzech stron osłonięty, nieprześwitującym materiałem o wymiarach min. 3 m x 2 m na równi z podestem scenicznym,
 - c) podest pod perkusję 3 m x 2 m x 0,3 m na kołach z hamulcami - 2 sztuki,
 - d) podest pod inst. Klawiszowe/ sek. Dętą 3 m x 2 m x 0,3 m na kołach z hamulcami - 1 sztuka,
 - e) podest/ podwyższenie z zadaszaniem osłonięty z trzech stron - pod stanowiska realizatorów ustawiony w osi sceny,
 - f) podest pod reflektor prowadzący,
 - g) osłona wszystkich podestów tkaniną w kolorze czarnym,
 - h) schody wejściowe z poręczami z obu stron szerokości min. 1,5 m – 2 sztuki (wejście z lewej i prawej strony sceny),
 - i) zadaszanie oraz kratownica dokoła sceny dostosowana do rozmiarów podestu scenicznego zgodna z riderami technicznymi, wraz z poprzecznymi belkami (zgodnie z Riderem oświetleniowym Dżem'u z 2016r.) na plecach sceny poprzeczna belka na ekran diodowy,
 - j) wysokość okna scenicznego min. 6 m,
 - k) osłona sceniczna w kolorze czarnym 3 strony (czarny horyzont z 3 stron),
 - l) zawieszenie i zabezpieczenie horyzontów oraz przednich banerów po stronie obsługi sceny - Organizator dostarczy banery przedni poprzeczny, oraz boczne pionowe na etapie montażu sceny,
 - m) zabezpieczenie całej konstrukcji zadaszania odpowiednimi obciążeniami/ kotwami po stronie Wykonawcy zlecenia,
 - n) wszelkie elementy sceny posiadające odpowiednie, aktualne atesty. Wyciągarki i kratownice o nośności adekwatnej do ilości i wagi urządzeń podwieszonych,
 - o) scena oraz inne konstrukcje tego wymagające muszą być uziemione.
- 2) **NAGŁOŚNIENIE** – minimalna obsługa techniczna nagłośnieniowa podczas prób i koncertów: realizator FOH, realizator MON, 2 technicznych. Obsługa posługująca się językiem angielskim w stopniu umożliwiającym porozumiewanie się z zespołami z zagranicy.
- a) Nagłośnienie zgodne z wymaganiami zespołów podanymi w „Riderach Technicznych” (załączniki nr 4 I 1-7)
 - b) Dogłośnienie na wysokości stanowiska realizatorskiego w celu uzupełnienia „dziury dźwiękowej” powstałej za ekranem diodowym podwieszonym za stanowiskiem realizatorskim.
 - c) Wymagane jest zapewnienie równomiernego nagłośnienia na wyznaczonym przez Zamawiającego obszarze za pomocą wysokiej jakości profesjonalnego systemu wyrównanego liniowo „LINE ARRAY”. Przestrzeń do nagłośnienia to teren płaski, trawiasty o wymiarach ok. 80 m x 80 m (zarys planu imprezy załącznik 4 I). Kolumny głośnikowe nie mogą być podwieszane w oknie sceny, zapewnienie rusztowań / kratownicy / podnośników o odpowiedniej wysokości i wytrzymałości, oraz ich zabezpieczenie leży po stronie Wykonawcy zamówienia. Wszelkie rusztowania, podnośniki, wyciągarki z aktualnymi atestami.
 - d) Dwa mikrofony bezprzewodowe dobrej klasy takie jak Shure QLXD lub wyższej, dla prowadzących (ponad to co znajduje się w Riderach zespołów).

- e) Odtwarzacz CD/USB do odtwarzania muzyki i jingli (może być laptop z odtwarzaczem CD) – płyta CD / pendrive dostarczy organizator.
 - f) Możliwość podebrania sygnału audio ze stanowiska realizacji multimediiów.
- 3) OŚWIETLENIE** – minimalna obsługa techniczna oświetleniowa podczas prób i koncertów:
1 realizator oświetlenia, 1 osoba do obsługi reflektora prowadzącego, 1 technik przy scenie. Obsługa posługująca się językiem angielskim w stopniu umożliwiającym porozumiewanie się z zespołami z zagranicy.
- a) Oświetlenie i peryferia zgodne z wymaganiami zespołów podanymi w „Riderach Technicznych” (przede wszystkim rider oświetleniowy dzem 2016 załącznik nr 4 I 7),
 - b) Wszystkie urządzenia zasilające, piony, rozdzielnie, dimmery powinny posiadać aktualny atest dopuszczający je do eksploatacji,
 - c) Oświetlenie schodów wejściowych na scenę.
 - d) Mocne oświetlenie górne w Garderobach + oświetlenie lustra
 - e) Wszelkie przewody znajdujące się w ciągach komunikacyjnych muszą być zabezpieczone w sposób zgodny z BHP i p.poż.
 - f) Spot (reflektor prowadzący) powinien być ustawiony centralnie do sceny, na podwyższeniu (podeście) tak aby mógł ponad publicznością, swobodnie świecić na scenę, o mocy odpowiedniej do oświetlenia osób na wybiegu, zapewnienie komunikacji pomiędzy realizatorem a osobą obsługującą spot.
- 4) MULTIMEDIA** – wymagana obecność osoby odpowiedzialnej realizację wizji podczas koncertów, oraz operatorów kamer / obsługa kranu kamerowego.
- a) ekran diodowy „Scena” - 5 m x 3 m o parametrach piksel max 4 mm SMD, do projekcji zewnętrznych, zawieszony na plecach sceny,
 - b) ekran diodowy „FOH” - 5 m x 3 m o parametrach piksel max 4 mm SMD, do projekcji zewnętrznych, zawieszony na konstrukcji za stanowiskiem realizatorskim (za FOH'em),
 - c) ekran FOH powinien być zawieszony na stabilnej konstrukcji z atestem i niezbędnymi certyfikatami, na wysokości min. 2m dolnego brzegu ekranu od podłoża,
 - d) realizacja kamerowa z 3 kamer w tym jedna na kranie kamerowym,
 - e) możliwość nagrania programu wyjściowego wraz z audio oraz przekazanie Organizatorowi do celów archiwizacyjnych w jakość min Full HD,
- 5) GARDEROBY** – namioty garderobiane na umieszczone zapleczu sceny.
- a) 3 x namiot o wymiarach min. 5m x 5m,
 - b) wszystkie namioty zabezpieczone przed podmuchami wiatru, zadaszone, osłonięte ze wszystkich stron (jedna strona umożliwiająca wejście do namiotu)
 - c) zadaszenia i boki nieprześwitujące zabezpieczające przed wiatrem i deszczem
 - d) do każdej garderoby dociągnięte zasilanie umożliwiające podłączenie żelazka i/lub warkana

II. SPECYFIKACJA SPRZĘTOWA SCENA B PARK KONSTYTUCJI 3go MAJA:

- 1) **SCENA** - stała obsługa techniczna konstrukcji scenicznej, obecna podczas prób i występów –
- min. 2 osoby,
- a) podest sceniczny 10m szer x 8m gł x 1,5m wys,
 - b) 2x stack zadaszony z trzech stron osłonięty, nieprześwitującym materiałem o wymiarach min. 3 m x 2 m na równi z podestem scenicznym,
 - c) podest pod perkusję 3 m x 2 m x 0,3 m na kołach z hamulcami - 2 sztuki,
 - d) podest pod inst. Klawiszowe/ sek. Dętą 3 m x 2 m x 0,3 m na kołach z hamulcami - 1 sztuka,
 - e) podest/ podwyższenie z zadaszaniem osłonięty z trzech stron - pod stanowiska realizatorów ustawiony w osi sceny,
 - f) osłona wszystkich podestów tkaniną w kolorze czarnym,
 - g) schody wejściowe z poręczami z obu stron szerokości min. 1,5 m – 2 sztuki (wejście z lewej i prawej strony sceny),
 - h) zadaszanie oraz kratownica dokoła sceny dostosowana do rozmiarów podestu scenicznego,
 - i) wysokość okna scenicznego min. 6 m,
 - j) osłona sceniczna w kolorze czarnym 3 strony (czarny horyzont z 3 stron),
 - k) zawieszenie i zabezpieczenie horyzontów oraz przednich banerów po stronie obsługi sceny - Organizator dostarczy banery przedni poprzeczny, tylni na plecy sceny, oraz boczne pionowe na etapie montażu sceny,
 - l) zabezpieczenie całej konstrukcji zadaszania odpowiednimi obciążeniami/ kotwami po stronie Wykonawcy zlecenia,
 - m) wszelkie elementy sceny posiadające odpowiednie, aktualne atesty. Wyciągarki i kratownice o nośności adekwatnej do ilości i wagi urządzeń podwieszonych,
 - n) scena oraz inne konstrukcje tego wymagające muszą być uziemione.
- 2) **NAGŁOŚNIENIE** – minimalna obsługa techniczna nagłośnieniowa podczas prób i koncertów: realizator FOH, realizator MON, 2 technicznych. Obsługa posługująca się językiem angielskim w stopniu umożliwiającym porozumiewanie się z zespołami z zagranicy.
- a) Nagłośnienie zgodne z wymaganiami zespołów podanymi w „Riderach Technicznych” (załączniki nr 4 II od 1 do 5)
 - b) Dogłośnienie na wysokości stanowiska realizatorskiego w celu uzupełnienia „dziury dźwiękowej” powstałej za ekranem diodowym podwieszonym za stanowiskiem realizatorskim.
 - c) Wymagane jest zapewnienie równomiernego nagłośnienia na wyznaczonym przez Zamawiającego obszarze za pomocą wysokiej jakości profesjonalnego systemu wyrównanego liniowo „LINE ARRAY”. Przestrzeń do nagłośnienia to teren płaski częściowo zadrzewiony o wymiarach ok. 80 m x 80 m (zarys planu imprezy załącznik 4 II). Kolumny głośnikowe nie mogą być podwieszane w oknie sceny, zapewnienie rusztowań / kratownicy / podnośników o odpowiedniej wysokości i wytrzymałości, oraz ich zabezpieczenie leży po stronie Wykonawcy zamówienia. Wszelkie rusztowania, podnośniki, wyciągarki z aktualnymi atestami.
 - d) Dwa mikrofony bezprzewodowe dobrej klasy takie jak Shure QLXD lub wyższej, dla prowadzących (ponad to co znajduje się w Riderach zespołów).
 - e) Odtwarzacz CD/USB do odtwarzania muzyki i jingli (może być laptop z odtwarzaczem CD) – płyta CD / pendrive dostarczy organizator.
 - f) Możliwość podebrania sygnału audio ze stanowisk realizacji multimedialnych.

g) Transmisja sumy audio ze sceny głównej w trakcie koncertów odbywających się na scenie przy łaźni (opóźnienie dostosowane do wizji) wystarczy nagłośnienie przy ekranie

3) OŚWIETLENIE – minimalna obsługa techniczna oświetleniowa podczas prób i koncertów:

1 realizator oświetlenia. Obsługa posługująca się językiem angielskim w stopniu umożliwiającym porozumiewanie się z zespołami z zagranicy.

a) Minimalna ilość i rodzaj urządzeń (podane modele są jako przykładowe dopuszczalne jest zastosowanie odpowiedników) :

i) 20 x LED Wash RGBW

ii) 12 x LED Spot min 200 W

iii) 2 x Hazer

iv) 4 x Atomic

v) 10 x Sunstrip / LED Bar lub inne światło efektowe tego typu

vi) 4 x Blinder

vii) 8 x naświetlacze LED w celu doświetlenia banneru wiszącego na plecach sceny

viii) Stół / sterownik wg. uznania realizatora

b) Wszystkie urządzenia zasilające, piony, rozdzielnie, dimmery powinny posiadać aktualny atest dopuszczający je do eksploatacji,

c) Wszelkie przewody znajdujące się w ciągach komunikacyjnych muszą być zabezpieczone w sposób zgodny z BHP i p.poż.

d) Oświetlenie schodów wejściowych na scenę.

e) Mocne oświetlenie górne w Garderobach + oświetlenie lustra

4) MULTIMEDIA – wymagana obecność osoby odpowiedzialnej realizację wizji podczas koncertów, oraz operatorów kamer / obsługa kranu kamerowego.

a) ekran diodowy „FOH” - 5 m x 3 m o parametrach piksel max 4mm SMD, do projekcji zewnętrznych, zawieszony na konstrukcji za stanowiskiem realizatorskim (za FOH'em),

b) ekran FOH powinien być zawieszony na stabilnej konstrukcji z atestem i niezbędnymi certyfikatami, na wysokości min. 2m dolnego brzegu ekranu od podłoża,

c) 2x kamera video – jedna na podeście, druga jako plan ogólny,

d) możliwość nagrania programu wyjściowego wraz z audio oraz przekazanie Organizatorowi do celów archiwizacyjnych w jakości min. Full HD,

5) GARDEROBY – namioty garderobiane na umieszczone zapleczu sceny.

a) 2 x namiot o wymiarach min. 5m x 5m,

b) wszystkie namioty zabezpieczone przed podmuchami wiatru, zadane, osłonięte ze wszystkich stron (jedna strona umożliwiająca wejście do namiotu)

c) zadania i boki nieprześwitujące zabezpieczające przed wiatrem i deszczem

d) do każdej garderoby dociągnięte zasilanie umożliwiające podłączenie żelazka i/lub warkana

Załącznik nr 4 – Ridery wykonawców:

I. Ustawienie-SCENY-BULWARY-SBF2023.jpg

- 1) Boogie Boys Rider 2023.pdf
- 2) Boogie Boys_Lightning Rider 23.pdf
- 3) 3 RIDER DŻEM I GOŚCIE – SUWAŁKI.pdf
- 4) Kyla Brox Band Stage plan and Tech Spec 2022.pdf
- 5) Aynsley-Lister-Stage-Plan_Suwalki-Four-Piece.pdf
- 6) SBF_2023_rider Walter Trout.docx
- 7) Dżem Rider oświetleniowy Plenery i hale

II. Ustawienie-SCENY-Park 3-go maja-SBF2023.jpg

- 1) Edgar Blues Trio Rider.jpeg
- 2) SBF_2023_rider _CROSSFYRE.docx
- 3) Rider Techniczne Eric Steckel.docx
- 4) rider_POLISH BLUES CHALLENGE 2024.doc
- 5) TECH SPEC (Ben Poole Trio).pdf

III. SBF_2023_harmonogram pracy techniki.docx

IV. SBF_2023_PROGRAM_plakat.docx

22.05.2023 r.

S B F 2023
scena przy GS Stara Łąźnia (Bulwary)



Direktor
Suwalskiego Ośrodka Kultury
Dr Ignacy Ojów

ZALĄCZNIK nr 4I1



RIDER 2023



TECH RIDER

- We need 60 minutes of set-up time and sound check assuming there are no technical problems and all the requested gear is available, hooked up and working.
- We need 2 persons (stage hands) to help unload and load our gear - before and after the show.
- The stage shall be clean of all but the necessary equipment and shall have adequate size, space, and entry. No equipment shall be on stage in our set-up zone (mic stands, monitors, cables, DJ Sets etc.).
- We don't bring own Sound (FOH, MON) and Light engineers - we're on your hands :)

PA SYSTEM

- High Class Stereo PA System + Front Fill & Out Fill if conditions requires.
/ JBL / MEYER SOUND / DB AUDIO TECHNIK / TV AUDIO / L'ACOUSTIC - preferred
- Mixing Board: Min 16 Channels - *ALLEN&HEATH DLIVE C3500 / SQ 7 / SQ 5 / YAMAHA QL5 / SOUNDSCRAFT Vi - preferred*
- Sound Engineer - Band is not providing they own Sound Engineer

MONITOR SYSTEM

- 6 x AUX: 5 x IEM Mono (Sennheiser G3/G4 , Shure PSM 300 / 900 / 1000 - preferred) + 1 AUX for Vocal Effect

STAGE

- Minimum dimensions: 8m x 6m plus drum 3 x riser 2m x 2m (central - drum riser on wheels)

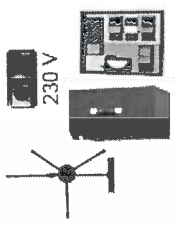

BASS
DI-BOX

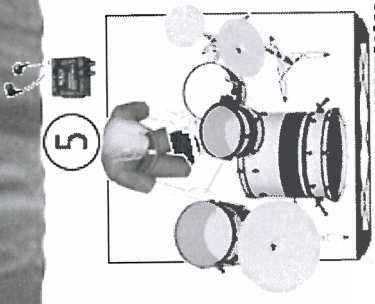

5

2mX2mX20cm
Riser on Wheels

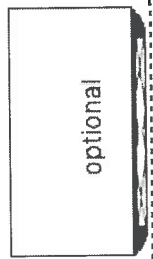

optional

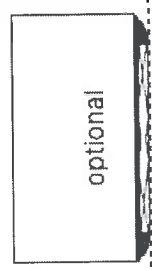

optional



4

*Boogie
Boys*



3

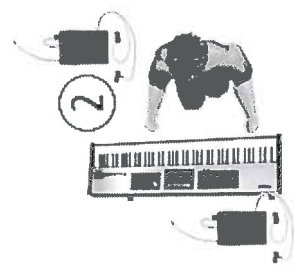

2

PIANO 2
Mono
Wireless!
Body-Pack

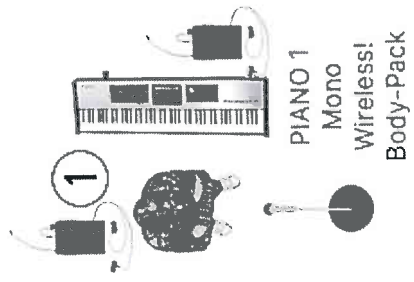

1

PIANO 1
Mono
Wireless!
Body-Pack

6
Aux 6
into Vox Eff.
XLR MALE
230 V
Vocal Effect
XLR



Wireless Area (Pianos on wheels, no cables aloud)



INPUT LIST

Ch.	Source	Mic.	Note
1	Kick Drum	Beta 52A or equivalent	
2	Snare Drum	SM-57 or equivalent	- Please prepare short stand / no clip if possible
3	Rack Tom	Beta 56A or equivalent	
4	Floor Tom	Beta 56A or equivalent	
5	Hi-Hat	SM-81 or equivalent	
6	Over Head 1	SM-81 or equivalent	
7	Over Head 2	SM-81 or equivalent	
8	Bass	Di-Box	- Bass player is using 2,4G wireless system
9	Guit	SM-57 or equivalent	- Guitar player is using 2,4G wireless system
10	Piano 1 (mono)	Wireless - Body Pack	- Please prepare Body Pack - wireless system with 1/4 inch cable - Piano is based on movable stand (with wheels) and fully wireless
11	Piano 2 (mono)	Wireless - Body Pack	- Please prepare Body Pack - wireless system with 1/4 inch cable - Piano is based on movable stand (with wheels) and fully wireless
12	Hammond L	Di-Box	- The Band might use own wireless system to plug into Di-Box - Please ask before soundcheck
13	Hammond R	Di-Box	- The Band might use own wireless system to plug into Di-Box - Please ask before soundcheck
15	Vocal	Own Mic. (Beyerdynamic TG-V 70)	- Please prepare XLR for vocal pedal effect - Vocalist is using 2,4G Wireless plug to connect mic with pedal effect



BACKSTAGE & CATERING

Dressing Room:

We required lockable dressing room for 6 persons with:

- table
- couch or chairs
- clothes hanger
- mirror
- access to toilet

Catering:

On tour we need to be provided with good food, because we must live on the meals we get from you!

So here comes our request:

At arrival, we love to have some coffee, tea, soda and sandwiches, fresh fruit and some sweets.

Drinks:

- water with and without gas
- 6 bottles of coke,

A warm meal for 6 people will be nice.

If not provided, a € 20 cash buyout per person, to be paid to the tour manager after arrival.

Other:

Not eatable, but also important:

- 6 towels and plenty of STILL water for the stage

Arriving at the venue, we have often travelled long distances by car, which is why we love some comfortable backstage.

Parking:

Parking is required for one, large tour van.

Boogie Boys - Light 2023

ZAŁĄCZNIK nr 4 I 2

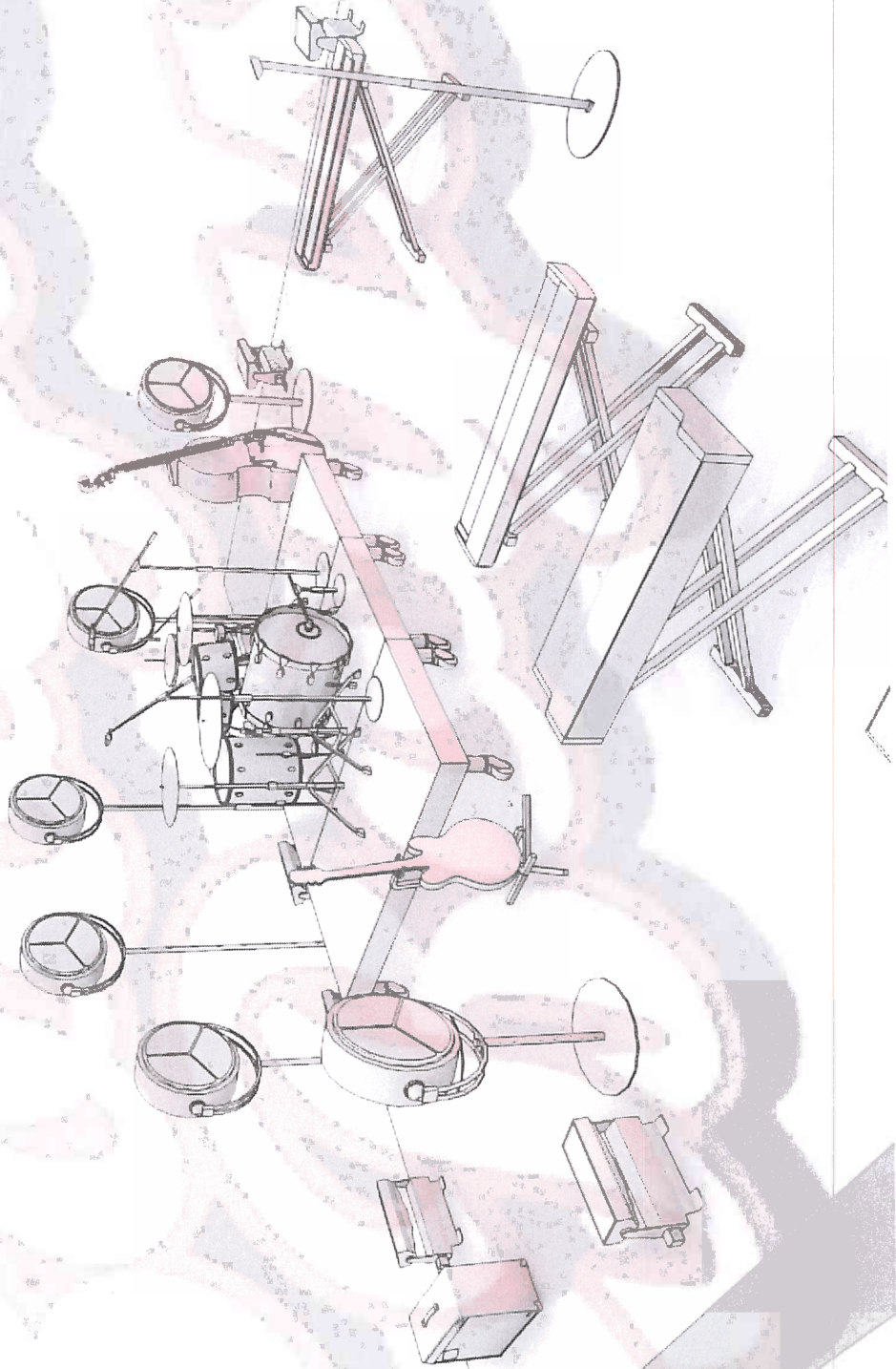
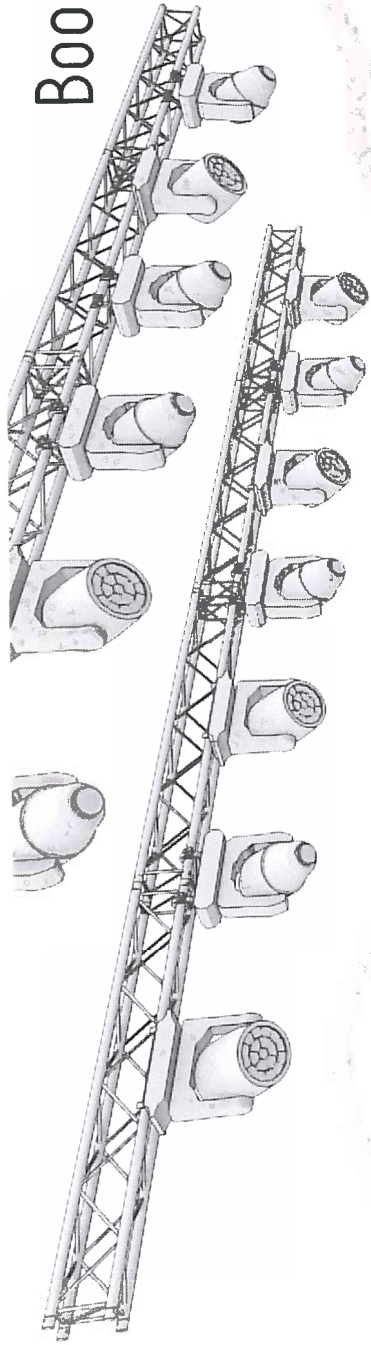

Light Plot

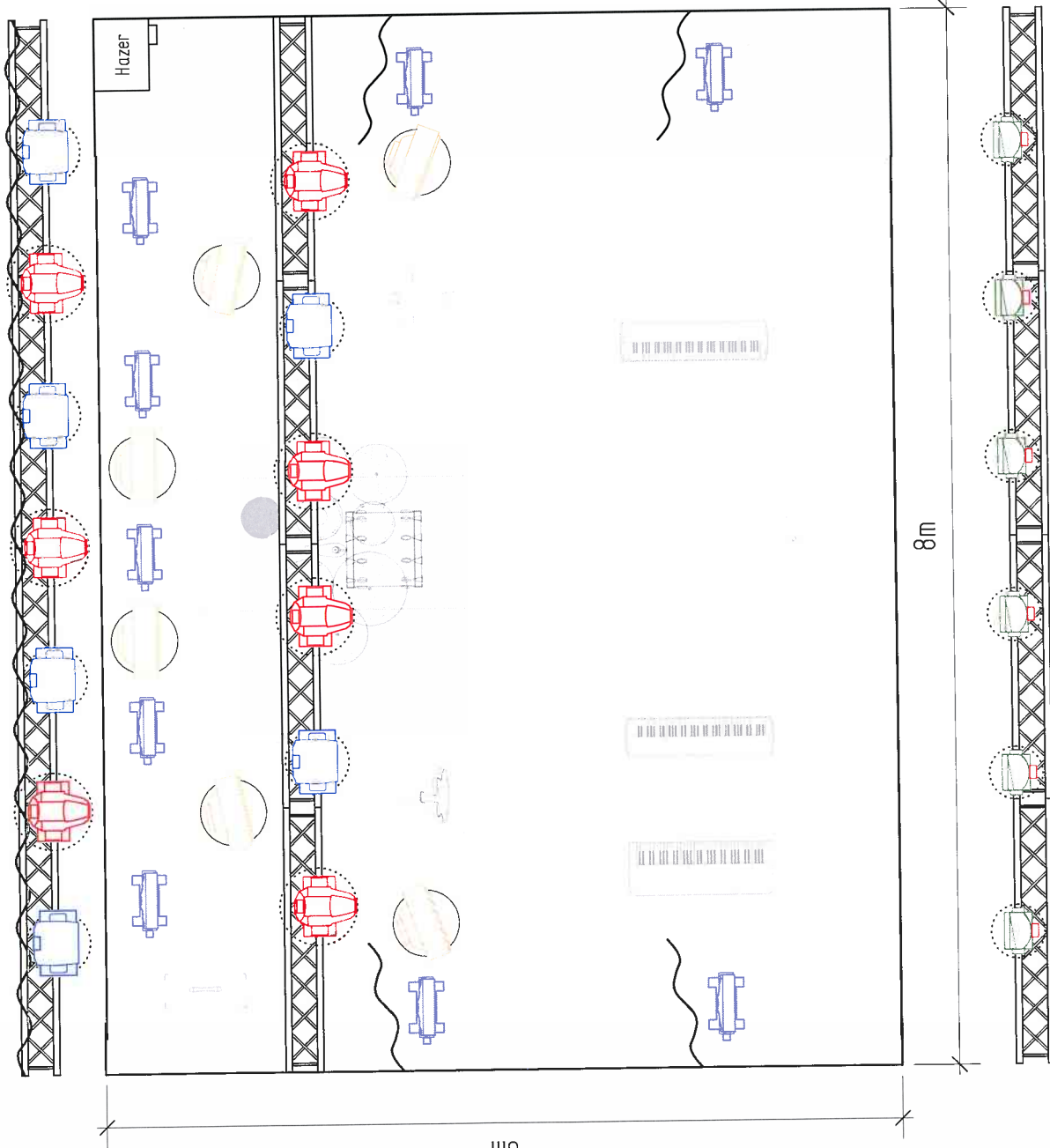

Light	Spot	7
	e.g. Mac Quantum Profile	
	Led Washs Fx	6
	e.g. CLF Poseidon Wash XL	
	Led Wash	6
	e.g. Robe Robin 600 LEDWash	
	Flood RGBW	9
	e.g. CLF Ares	
	Retro Lamp	6
	e.g. Robe Patr 2013	
	Hazer	1
	Desk	1

PROJECT	Boogie Boys 2023
VENUE	Club
CUSTOMER	
DESIGNER	Light Plot
DATE	
REVISED	



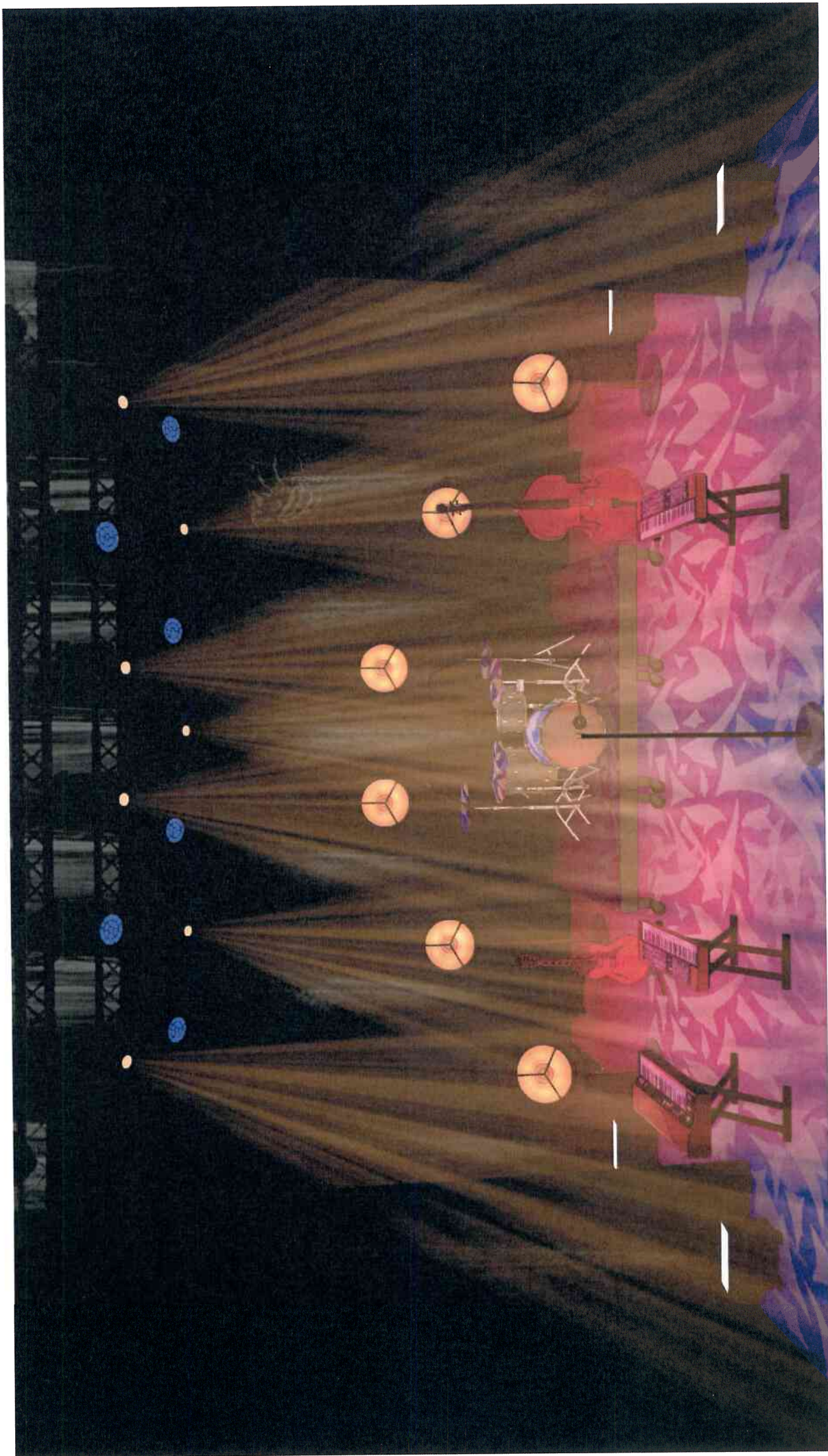

Rider techniczny Elektryczny (2023)

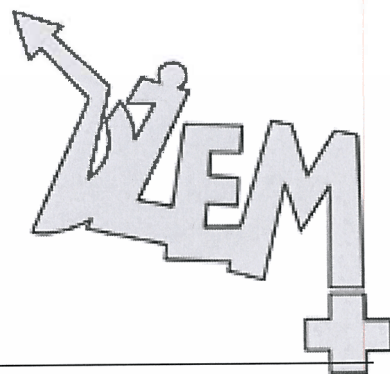

FRONT (min.):

System: np. L-Acoustics, Meyer Sound, B&D, EAW , EV lub inny, dobrze brzmiący i zestrojony.

2 X 3 kW (kluby do 500 osób)

2 x 6 KW (sale do 1000 os)

2 x 10 KW (sale pow. 1500 os.)

2 x 20 KW min. (plenery)

Stoły analogowe mile widziane:

Mikser frontowy (min.): 24/4/2 –Midas , Allen & Heath , Crest, Soundcraft lub inny.

Stoły cyfrowe: Soundcraft (wszystkie serii Vi); Digidesign; Digico;

Nie mogą być żadne stoły firmy Yamaha oprócz PM5D

(reszta uzgodnić tel.)

**NA IMPREZACH PLENEROWYCH WYMAGAMY ABY SYSTEM BYŁ
P O D W I E S Z O N Y !!! A SCENA NIE MOŻE BYĆ MNIEJSZA
NIŻ 10 m X 8 m**

RACK EFEKTOWY: (dotyczy stołu analogowego).

2 x Reverb (LEXICON ,YAMAHA)

1 x Delay (TAPE DELAY)

1 x Stereo Insert Compresor - Grupa 1 , 2

Kick & Tom (I , II , III , IV) - Insert Noise gate

Keyboard Channel - Stereo Insert Compresor

Bass - Mono Insert Compresor

Ac. Guitar – Mono Insert Compresor

Vocal - Mono Insert Compresor

PLAN PODŁĄCZEŃ:

Kanał :

1. Kick- Shure Beta 52, Sennheiser E 602 - insert noise gate
2. Snare - 1. Shure -SM 57
3. Snare - 2. Shure -SM 57
4. Hi-Hat - Condenser Shure, Electro Voice , Sennheiser
5. Tom I - Sennheiser E 604, 421, Shure SM 57,58- insert noise gate
6. Tom II - Sennheiser E 604, 421, Shure SM 57,58- insert noise gate
7. Tom III - Sennheiser E 604, 421, Shure SM 57,58 - insert noise gate
8. Tom IV - Sennheiser E 604, 421, Shure SM 57,58 - insert noise gate
9. Overhead- Condenser Shure , Electro Voice, Sennheiser
10. Overhead - condenser Shure , Electro Voice, Sennheiser
11. Bass - D-Box
12. Electric guitar 1 L - SM 57,58
13. Electric guitar 1 R - SM 57,58
14. Electric guitar 2 L - SM 57,58
15. Electric guitar 2 R - SM 57,58
16. Electric guitar 2 Delay - SM 57,58
17. Keyboard - D -Box
18. Keyboard - D -Box
- 19, 20, 21. Leslie (Hammond organ) SM 57 ,58
22. Vocal SM 58 (Voc. dysponuje swoim mic.)
23. Electric guitar 3 - SM 57,58
24. Electric guitar 4 - SM 57,58
25. Electric guitar 5 - SM 57,58
26. Electric guitar 6 - SM 57,58
27. Keyboard - D -Box
28. Keyboard - D -Box
29. Vocal SM 58
30. Vocal SM 58
31. Vocal SM 58
32. Vocal SM 58

SYSTEM MONITOROWY :

Na scenie mikser monitorowy + procesory dynamiki i efektów, mogący obsłużyć minimum 10 torów – (analogowy lub cyfrowy).

Na każdym torze monitorowym EQ (31 band) DRUMFILL z prawej strony perkusisty.

- M – 1 Drumfill Top Box
- M – 2 Drumfill Subwoofer
- M – 3 Bass
- M – 4 Guitar Right
- M – 5 Voc.
- M – 6 Guitar Left
- M – 7 Key

- M - 8 Sidefill Right (w mniejszych salach niekoniecznie)
- M - 9 Sidefill Left (w mniejszych salach niekoniecznie)
- M - 10 IEM (In Ear Monitor)
- M - 11 Gość

PLAN SCENY

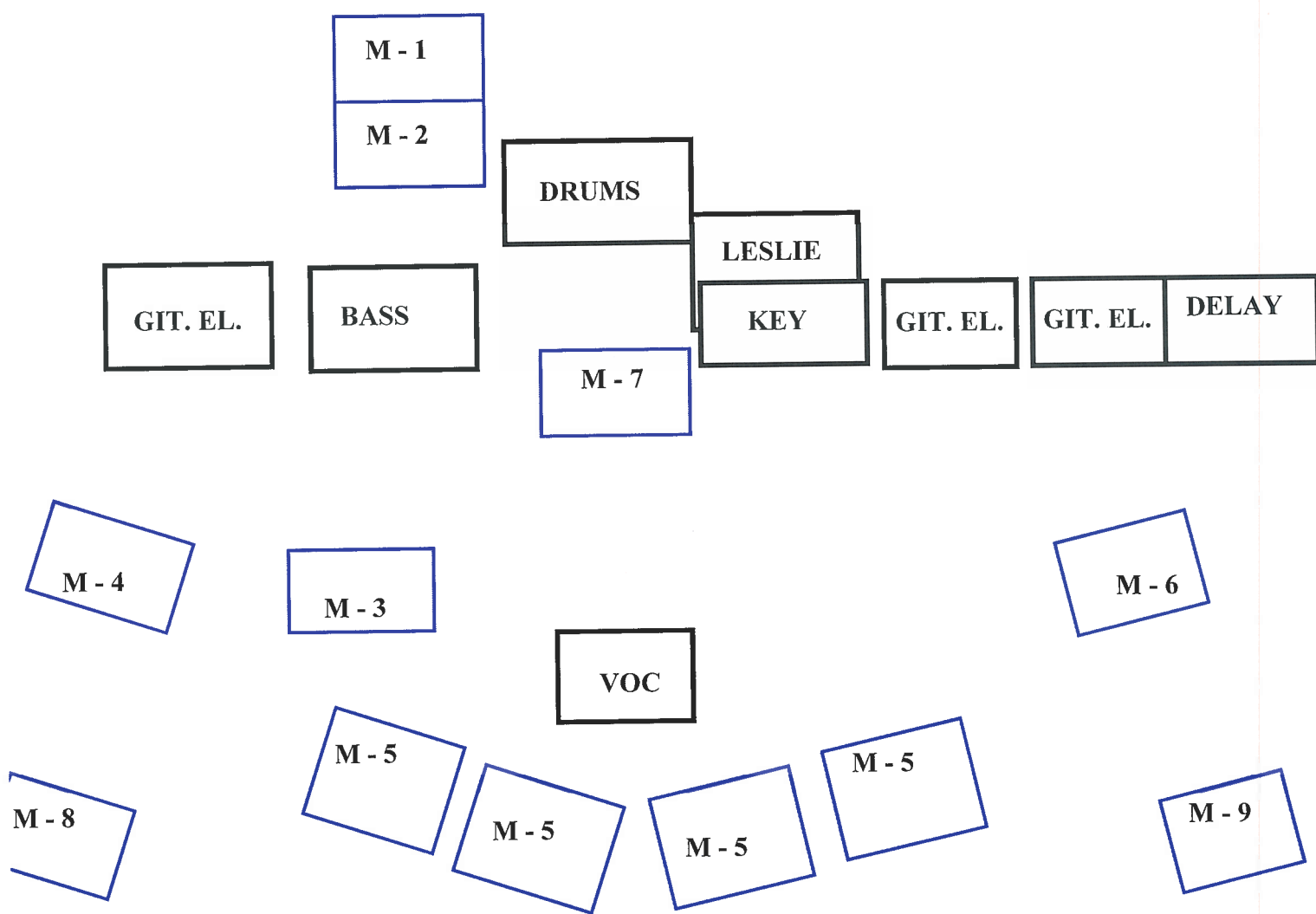

PROSIMY O ZACHOWANIE PODANEJ KOLEJNOŚCI NA MIKSERZE .

W razie pytań proszę o kontakt:

Ryszard Kramarczyk 575 810 845 lub kramuz@dzem.com.pl

Monitory: Szymon Rogosz 607 194 607 lub szymon@dzem.com.pl

Kyla Brox Band Stage Plan & Technical 2021/22

Pigskin Records, 15 Andrew Street, Mossley, OL5 0DN, UK.
 Danny Mob: +44(0)7900 905892. danny@kylabrox.com
www.kylabrox.com



Drums – Mark Warburton

Bass guitar – Danny Blomeley

Electric guitar – Paul Farr

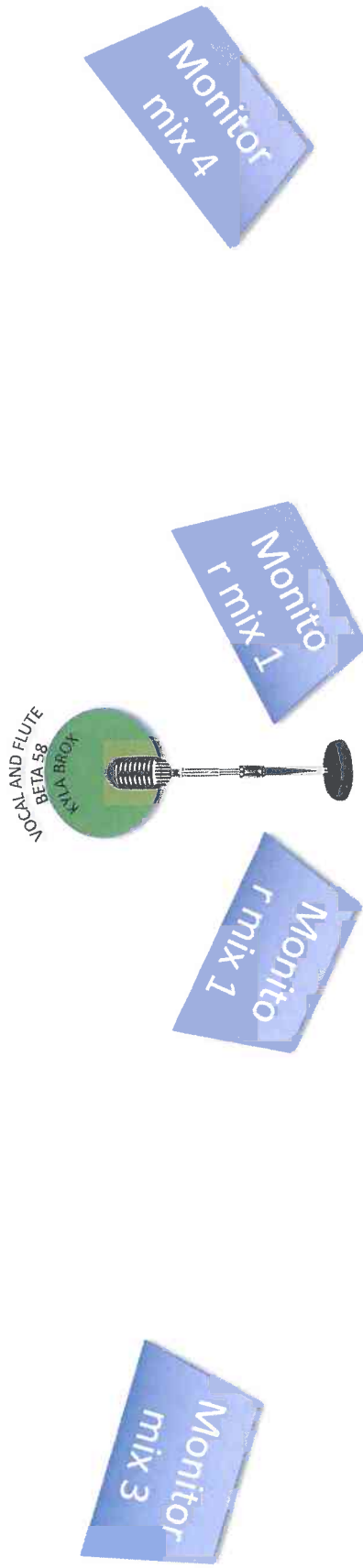

Vocal/Flute Stage centre. 1 x XLR to connect Shure Beta 58 mic (supplied by artist) 1 x Microphone BOOM stand. The Flute shares this mic.

Bass Guitar Stage left. 1 x DI box. Ampeg SVT + 4 x10 or similar (Mark bass / Aguilar etc..)

Electric Guitar Stage right. 1 instrument mic sm57 or similar. Fender Twin or similar

Drums Kick, Snare, Floor Tom, Hi Tom, Hi Hat, 1 Ride Cymbal. Mics required as appropriate.

Channel 1 – Vocal and Flute – Beta 58 Mic (supplied by artist) **Channel 2** – Electric Guitar – mic (required) **Channel 3** – Bass amp – DI (required)
Channels 4 -12 – Drum mics as appropriate (required)

4 Monitor mixes are required where possible. **Fewer** monitors are acceptable, first losing **MON4**, then **MON3** then **MON2**. Generally to be mixed at venue, but as a guide Kyla has just Vocals. Paul likes some vocals, bass and drums. Danny normally doesn't use the monitor. Mark the drummer will be using his in-ears so just requires a XLR send. Please provide a straight mic stand to mount the in-ear pre-amp. Thanks

STAGE PLAN / CHANNEL LIST

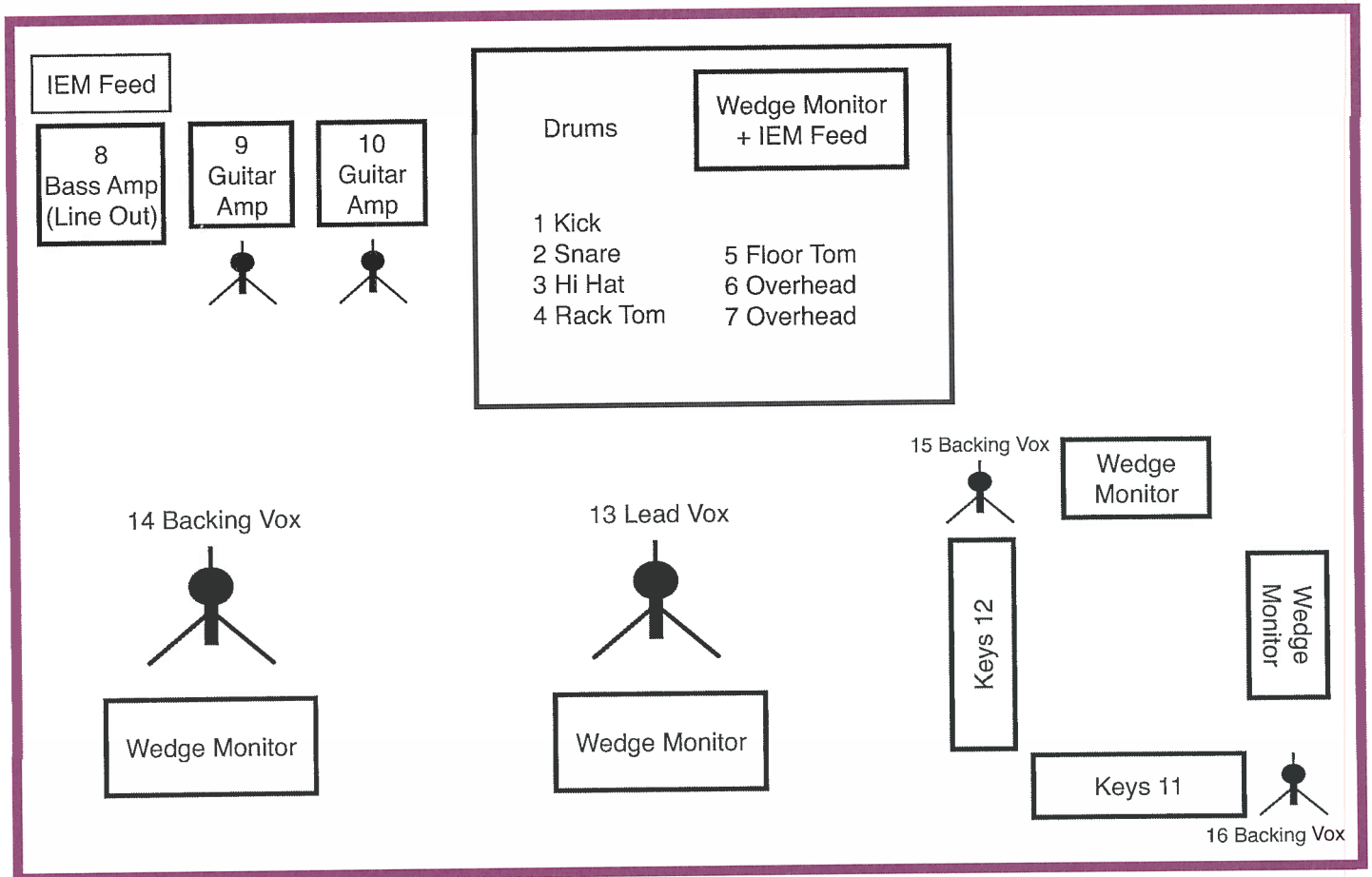

Channel	Instrument	Microphone	Insert	Stand
1	Kick	Beta 52 / RE20	-	Short Boom
2	Snare	SM57	-	Short Boom / Clip
3	Hi Hat	KM184 / SM81	-	Short Boom
4	Rack Tom	Beta 98 / SM57	-	Short Boom / Clip
5	Floor Tom	Beta 98 / SM57	-	Short Boom / Clip
6	Overhead L	KM184 / SM81	-	Long Boom
7	Overhead L	KM184 / SM81	-	Long Boom
8	Bass Guitar Amp	D.I	Comp	-
9	Guitar Amp 1	SM57	-	Short Boom
10	Guitar Amp 2	SM57	-	Short Boom
11	Keyboard 1	D.I	-	-
12	Keyboard 2	D.I	-	-
13	Vocal (Lead)	Aynsley's Own TG X80	Comp. Rev	Long Boom
14, 15, 16	Vocals (Backing)	Band's Own Mics	Comp. Rev	Long Boom

ADDITIONAL NOTES

Effects:

The band request that no effects other than Compression and Reverb (NOT DELAY) are used. Gates only to be used on drums if absolutely necessary and at the discretion of the band.

Guitar:

No EQ or effects on guitar channels please (again unless absolutely necessary). Aynsley prefers the guitar to be as true to the sound coming out of the amps as possible. This is the same for the bass.

For any queries please contact Steph - E: steph@aynsleylister.co.uk | T: +44 (0)7896 672 012

WALTER TROUT (USA)

RIDER TECHNICZNY

Wymogi powyższego Ridera Technicznego stanowią integralną i nieodłączną część umowy zawieranej pomiędzy Agencją, a Organizatorem i muszą być przez Organizatora bezwzględnie spełnione

- 1) Organizator zobowiązuje się zapewnić Artysty w dniu 08.07.2023 r. na czas prób i koncertu uziemioną scenę przy bulwarach obok Galerii „Stara Łaznia”, przy ul. Andrzeja Wajdy 3, 16-402 w Suwałkach według norm i standardów europejskich w kwestii bezpieczeństwa takich obiektów.
- 2) Organizator zapewni w dniu 08.07.2023 r. własne centralne i boczne tło Sceny przy bulwarach obok Galerii „Stara Łaznia”, przy ul. Andrzeja Wajdy 3, 16-402 w Suwałkach
- 3) Organizator oświadcza, że w dniu 08.07.2023 r. na Scenie przy bulwarach obok Galerii „Stara Łaznia”, przy ul. Andrzeja Wajdy 3, 16-402 w Suwałkach zasilanie elektryczne zapewnione na scenie dla backline’u i sprzętu Artysty będzie: wynosić 100 A, jednofazowe, 230 woltowe z odpowiednim uziemieniem, a nie tą samą fazą co oświetlenie sceniczne.
- 4) Cała instalacja elektryczna w dniu 08.07.2023 r. na terenie koncertu i Scenie przy bulwarach obok Galerii „Stara Łaznia”, przy ul. Andrzeja Wajdy 3, 16-402 w Suwałkach będzie bezpiecznie zakryta i przymocowana (przyczepiona taśmą) do sceny.
- 5) Jeżeli przepisy dotyczące funkcjonowania obiektu, który będzie miejscem koncertu, wymagają pokrycia kabli audio matą gumową od sceny do stanowiska konsoli dźwięku, musi to być zapewnione przez obiekt, lub jego obsługę i należyce zabezpieczone.
- 6) Wszelkie futerały, pokrowce i nieużywany sprzęt musi być usunięty ze sceny i składowany w sposób, który nie będzie utrudniał Artysty dostępu do sceny.
- 7) Gdziekolwiek będzie to niezbędne, według oceny ekipy produkcyjnej, Artysty, lub Agencji dostępne będą zapory / bariery ochronne, żeby zapewnić bezpieczeństwo i nienaruszalność Artysty, widzów, sceny i obsługi koncertu Artysty w dniu 08.07.2023 r. na Scenie przy bulwarach obok Galerii „Stara Łaznia”, przy ul. Andrzeja Wajdy 3, 16-402 w Suwałkach.
- 8) Na żądanie Artysty, Organizator dostarczy, na swój wyłączny koszt, wszelkie niezbędne urządzenia, sprzęt i zapewni Artysty: elektryków, pracowników obsługi sceny, technicznych i inny personel do obsługi prób oświetlenia, prób dźwięku i koncertu Artysty w dniu 08.07.2023 r. na Scenie przy bulwarach obok Galerii „Stara Łaznia”, przy ul. Andrzeja Wajdy 3, 16-402 w Suwałkach.
- 9) Obsługa Sceny przy bulwarach obok Galerii „Stara Łaznia”, przy ul. Andrzeja Wajdy 3, 16-402 w Suwałkach: 1-faza, 230 volt, o mocy 100 amperów każdy na wyjście instrumentalne.

Organizator zobowiązuje się zapewnić nieodpłatnie do dyspozycji Artysty dnia 08.07.2023 r. :

- 1) Pierwszej klasy aktywny liniowy system PA (Front of The House Speaker System) **minimalnie 24 (dwudziesto cztero) kanałowy**

- 2) Profesjonalna Konsoleta Mikserska (Mixing Console)
- 3) Profesjonalny Equalizer Dźwięku (House EQ) Stereo
- 4) Specjalistów do obsługi liniowego systemu PA dobrze władających językiem angielskim. Ludzie ci muszą być do dyspozycji Artysty i wykonywać prace pod jego kierownictwem przed, podczas i po próbie dźwięku, oraz na jedną godzinę przed jego występem, aż do czasu ich zwolnienia przez Artystę po zakończeniu występu.
- 5) System wysokiej jakości scenicznych profesjonalnych monitorów odsłuchowych, wraz z Konsoletą Monitorową, oraz system wysokiej jakości profesjonalnych aktywnych monitorów scenicznych, wraz z Konsoletą Monitorową. Systemy te muszą być zdolne swoją wysoką mocą bezproblemowo obsłużyć bas i perkusję.
- 6) Specjalistów do obsługi systemu wysokiej jakości scenicznych profesjonalnych monitorów odsłuchowych dobrze władających językiem angielskim. Ludzie ci muszą być do dyspozycji Artysty i wykonywać prace pod jego kierownictwem przed, podczas i po próbie dźwięku, oraz na jedną godzinę przed jego występem, aż do czasu ich zwolnienia przez Artystę po zakończeniu występu
- 7) Profesjonalna sceniczna Konsoleta Monitorowa
- 8) 4 (cztery) wysokiej jakości scenicznych profesjonalnych monitorów odsłuchowych „Stage Wedges” zostanie ustawionych na scenie (patrz STAGE PLAN)
- 9) Wykwalifikowani operatorzy odsłuchowych monitorów scenicznych, z doświadczeniem w ich obsłudze, oraz dobrze władający językiem angielskim. Ludzie ci muszą być do dyspozycji Artysty i wykonywać prace pod jego kierownictwem przed, podczas i po próbie dźwięku, oraz na jedną godzinę przed jego występem, aż do czasu ich zwolnienia przez Artystę po zakończeniu występu.
- 10) Co najmniej 1 (jeden) wykwalifikowany operator oświetlenia scenicznego - wykwalifikowany projektant oświetlenia scenicznego. Wymieniony powyżej specjalista musi posiadać doświadczenie w obsłudze oświetlenia scenicznego, dobrze władać językiem angielskim. Operator oświetlenia scenicznego musi być do dyspozycji Artysty i wykonywać prace pod jego kierownictwem podczas próby dźwięku, oraz na jedną godzinę przed jego występem, aż do czasu ich zwolnienia przez Artystę po zakończeniu występu.
- 11) Wysokiej jakości, profesjonalny system oświetlenia sceny powinien zostać ulokowany w bezpośrednim sąsiedztwie Konsolety Mikserskiej i być doskonale wyposażony.
- 12) Zabrania się używania oświetlenia stroboskopowego, nadmiernego ruchu oświetlenia, fantazyjnych zmian oświetlenia. Jedno tło sceny musi być w całości iluminowane, wraz z podłogą sceny. Zabrania się używania tzw. dymów scenicznych.
- 13) System o doskonałej komunikacji pomiędzy reflektorami, a Konsoletą Oświetleniową powinien być wyposażony w:
 - a) odpowiednie okablowanie

- b) zasilanie
- c) multi-kolorową zmienianą paletę przesłón

- 14) Trzeźwi pracownicy obsługi technicznej władający językiem angielskim (**minimum 2 osoby**) zostaną wynajęci, opłaceni przez Organizatora i zapewnieni do dyspozycji Artysty w dni koncertu. Ludzie ci muszą być do dyspozycji Artysty i wykonywać prace pod jego kierownictwem przed, podczas i po próbie dźwięku, oraz na 1 godzinę przed jego występem, aż do czasu ich zwolnienia przez Artystę po zakończeniu występu.
- 15) W przypadku kiedy zapewnieni do dyspozycji Artysty: specjaliści do obsługi liniowego systemu PA, specjaliści do obsługi liniowego systemu wysokiej jakości scenicznych profesjonalnych monitorów odsłuchowych, wykwalifikowani operatorzy odsłuchowych monitorów scenicznych, wykwalifikowany operator oświetlenia, pracownicy obsługi technicznej nie będą do dyspozycji Artysty, oraz należycie wykonywać prac pod jego kierownictwem przed, podczas i po próbie dźwięku, oraz na 1 godzinę przed jego występem, aż do czasu ich zwolnienia przez Artystę po zakończeniu występu, Organizator wypłaci Agencji karę wysokości 3000zł (trzy tysiące złotych polskich) za nieobecność, lub opieszałość każdego z ww. wymienionych, zapewnionych do dyspozycji Artysty pracowników.
- 16) Komplet kabli zostanie zapewniony dla Artysty na scenie
- 17) Komplet gniazd zasilania prądem 230V zostanie zapewnione dla Artysty na scenie (patrz STAGE PLAN)

NIEZALEŻNIE OD POSTANOWIEŃ NINIEJSZEJ UMOWY, W PRZYPADKU GDY ORGANIZATOR NIE ZAPEWNI WYMAGANEGO PERSONELU OBSŁUGI SCENY, LUB NIE DOPEŁNI WYMAGAŃ DOTYCZĄCYCH DŹWIĘKU, BACKLINE'U, OŚWIETLENIA, ORAZ PERSONELU ZAWARTYCH I PRZEDSTAWIONYCH W NINIEJSZEJ UMOWIE, ARTYSTA I AGENCJA NIE SĄ ZOBOWIĄZANE DO REALIZACJI JEJ POSTANOWIEŃ. NIE ZWALNIA TO ORGANIZATORA Z OBOWIĄZKU UISZCZENIA OPLAT I FINANSOWYCH ZOBOWIĄZAŃ NALEŻNYCH ARTYŚCIE I AGENCJI NA MOCY TEJ UMOWY.

proszę podpisać:

STAGE PLAN / INPUT LIST

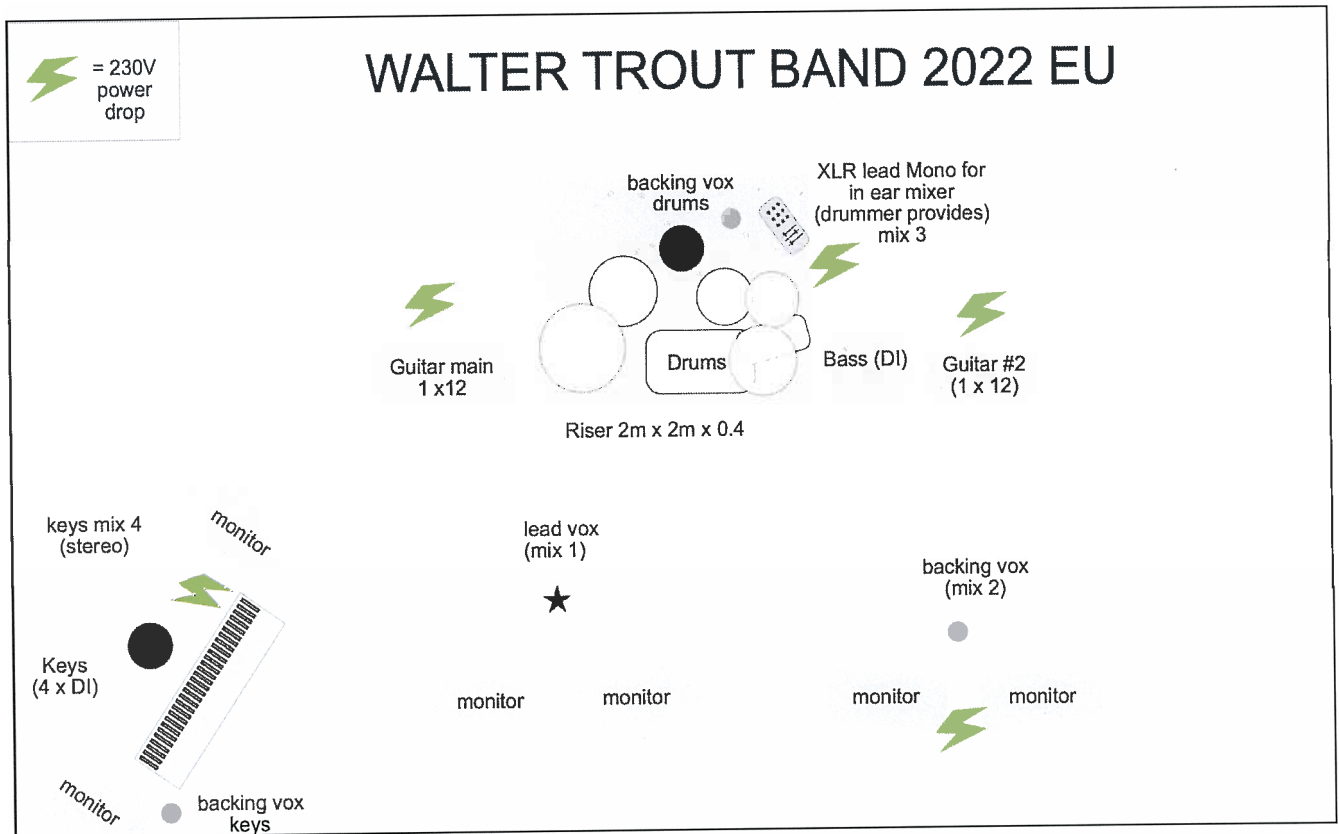

INPUT LIST

Standardowe ustawienia dla: zestawu perkusyjnego, basu, gitary, instrumentów klawiszowych, oraz 3 (trzech) mikrofonów wokalnych w konfiguracji przedstawionej na rysunku Walter Trout Band 2022 EU.

NIEZALEŻNIE OD POSTANOWIEŃ NINIEJSZEJ UMOWY, W PRZYPADKU GDY ORGANIZATOR NIE ZAPEWNI WYMAGANEGO PERSONELU OBSŁUGI SCENY, LUB NIE DOPEŁNI WYMAGAŃ DOTYCZĄCYCH DŹWIĘKU, BACKLINE'U, OŚWIETLENIA, ORAZ PERSONELU ZAWARTYCH I PRZEDSTAWIONYCH W NINIEJSZEJ UMOWIE, ARTYSTA I AGENCJA NIE SĄ ZOBOWIĄZANE DO REALIZACJI JEJ POSTANOWIEŃ. NIE ZWALNIA TO ORGANIZATORA Z OBOWIĄZKU UISZCZENIA OPŁAT I FINANSOWYCH ZOBOWIĄZAŃ NALEŻNYCH ARTYŚCIE I AGENCJI NA MOCY TEJ UMOWY.

Rider oświetleniowy Plenery i hale (2016)

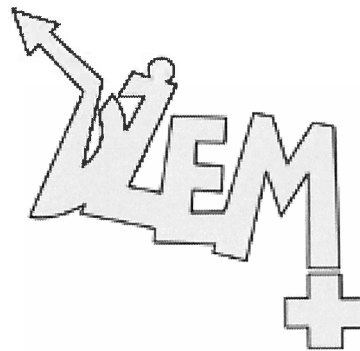

ZASILANIE Do zasilania aparatury oświetleniowej organizator koncertu, po uprzedniej konsultacji z firmą dostarczającą oświetlenie, powinien zapewnić niezależne (tylko dla oświetlenia) i stabilne 5-cio przewodowe przyłącze elektryczne (3 fazy, przewód zerowy i przewód neutralny). Rozdzielnie oświetleniowe i dimmery nie mogą być usytuowane w bliskiej odległości wzmacniaczy nagłośnieniowych i gitarowych. Wszystkie urządzenia zasilające, pionowy rozdzielnie, dimmery powinny posiadać aktualny atest dopuszczający je do eksploatacji.

SCENA o wymiarach 12x 10m (min. 10 x 8) i wysokości 1,3m powinna być stabilna i posiadać aktualny atest i przegląd dopuszczający do eksploatacji. Z boku sceny powinno być dobudowane (nie na scenie) stanowisko monitorowe na poziomie sceny.

PODEST POD PERKUSJĘ I KLAWISZE (5/2/0.3m) powinien być stabilny i wysłonięty czarnym "obiciem".

KONSTRUKCJA potrzebna do podwieszenia oświetlenia powinna być stabilna i posiadać aktualny atest i przegląd dopuszczający do eksploatacji. Środkowy most musi być co najmniej na tej samej wysokości co most frontowy, kolejne mosty odpowiednio niżej. Z tyłu i po bokach sceny powinien być przymocowany (w miarę nie przepuszczający światła) **czarny horyzont**.

KONSOLETA OŚWIETLENIOWA Do obsługi oświetlenia wymagana jest konsola oświetleniowa: ChamSys MQ 100, MA Lighting Grand MA2 Full Size lub Light ewentualnie Grand MA 1 Full Size (istnieje możliwość przywiezienia własnej konsoli). Konsola oświetleniowa powinna być ustawiona z przodu, centralnie do osi sceny, na podeście obok miksera nagłośnieniowego.

DYM Maszyny do wytwarzania dymu powinny być usytuowane tak aby mogły wytworzyć **jednolitą "mgłę"** na scenie, nie przeszkadzając przy tym muzykom w graniu (**nie mogą być skierowane bezpośrednio w muzyków lub instrumenty muzyczne**). Maszyny do dymu muszą mieć płynną regulację intensywności dymienia (DMX). Płyn do wytwarzania dymu powinien być bezwonny i posiadać odpowiedni atest. Preferowanymi urządzeniami do wytwarzania dymu są wytwornice typu **HAZER**: MDG Atmosphere APS, Look Solutions Unique2.

SPOT (reflektor prowadzący) powinien być ustawiony centralnie do sceny, na podwyższeniu (podeście) tak aby mógł ponad publicznością, swobodnie świecić na scenę. **Konieczna jest łączność (interkom)** pomiędzy konsolą a operatorem follow spota.

Lista sprzętu:

1. 14 x Robe Pointe
2. 12x Wash Robin 800 (kontra)
3. 6 x Wash Robin 800 po bokach sceny(duże sceny)
4. 8 x Wash Robin 800 (front)
5. 16 x Showtec Sunstripe
6. 6 x Martin Atomic 3000
7. 4 x LED PAR na podeście przy perkusji
8. 2 x Profil (nad wokalistą)
9. 6 x Blinder DWE
10. 1 x Follow Spot minimum 1200HMI
11. 2 x Hazer + wentylatory
12. 2 x Wytwornica dymu Jem ZR 33 lub podobnej klasy
13. Konsoleta Grand MA 2 Full Size , Light lub Grand MA 1 Full Size 1, ewentualnie ChamSys MQ 100
14. **CZARNY HORYZONT.**

Zamienniki:

Robe Pointe - Mac700, QWO 800

Robin 800- B-EYE ,Robin 600, A7(oprócz frontu), DTS NRG

Atomic 3000- X5

Powyższe zestawienie , to MINIMALNE wymogi na koncerty plenerowe.

Wszelkie wątpliwości i zmiany dotyczące wymogów sprzętowych powinny być uzgodnione z realizatorem światła zespołu DŻEM na minimum 14 dni przed koncertem.

Marek Gubała : tel: 691513741, e-mail: [marek @ dzem.com.pl](mailto:marek@dzem.com.pl)

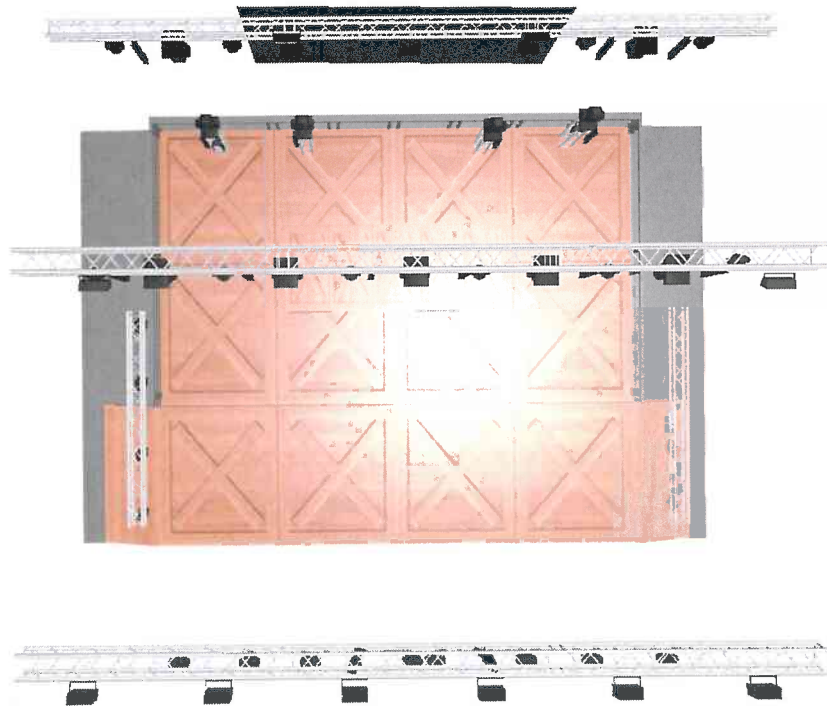
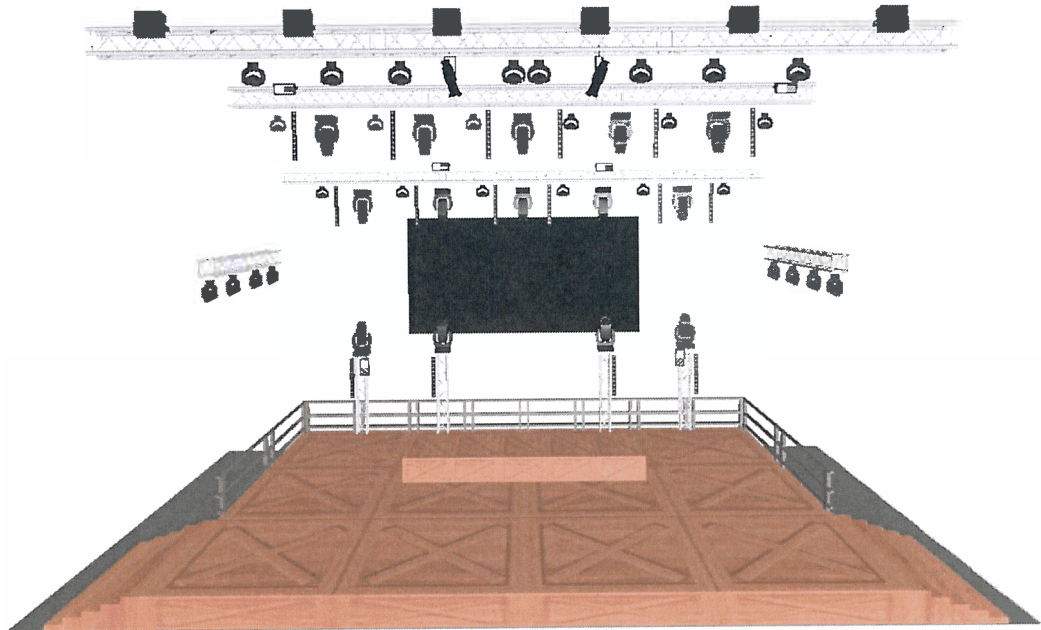

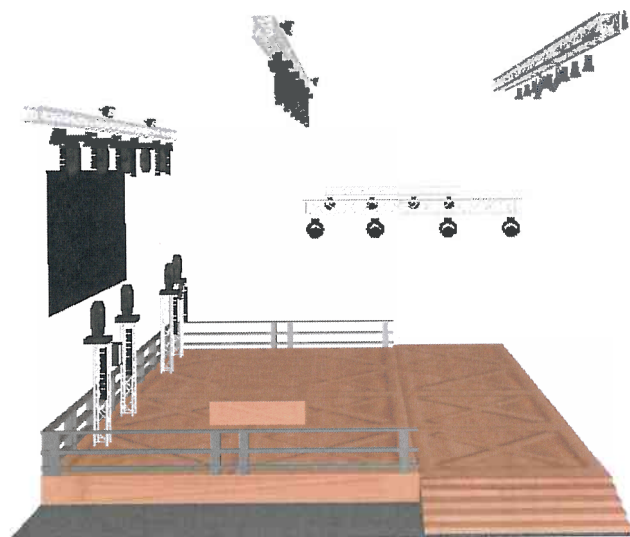
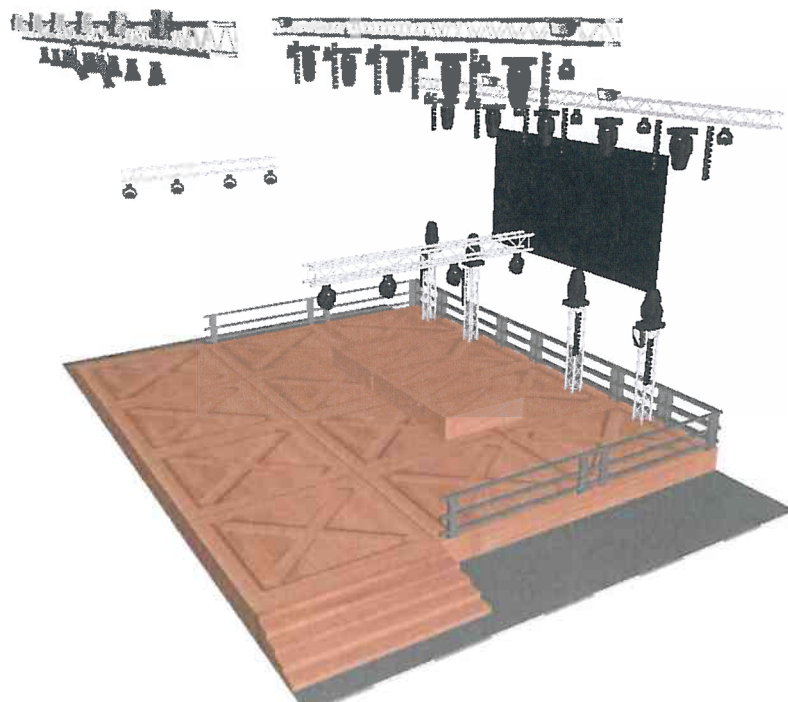

Załącznik nr 4 II

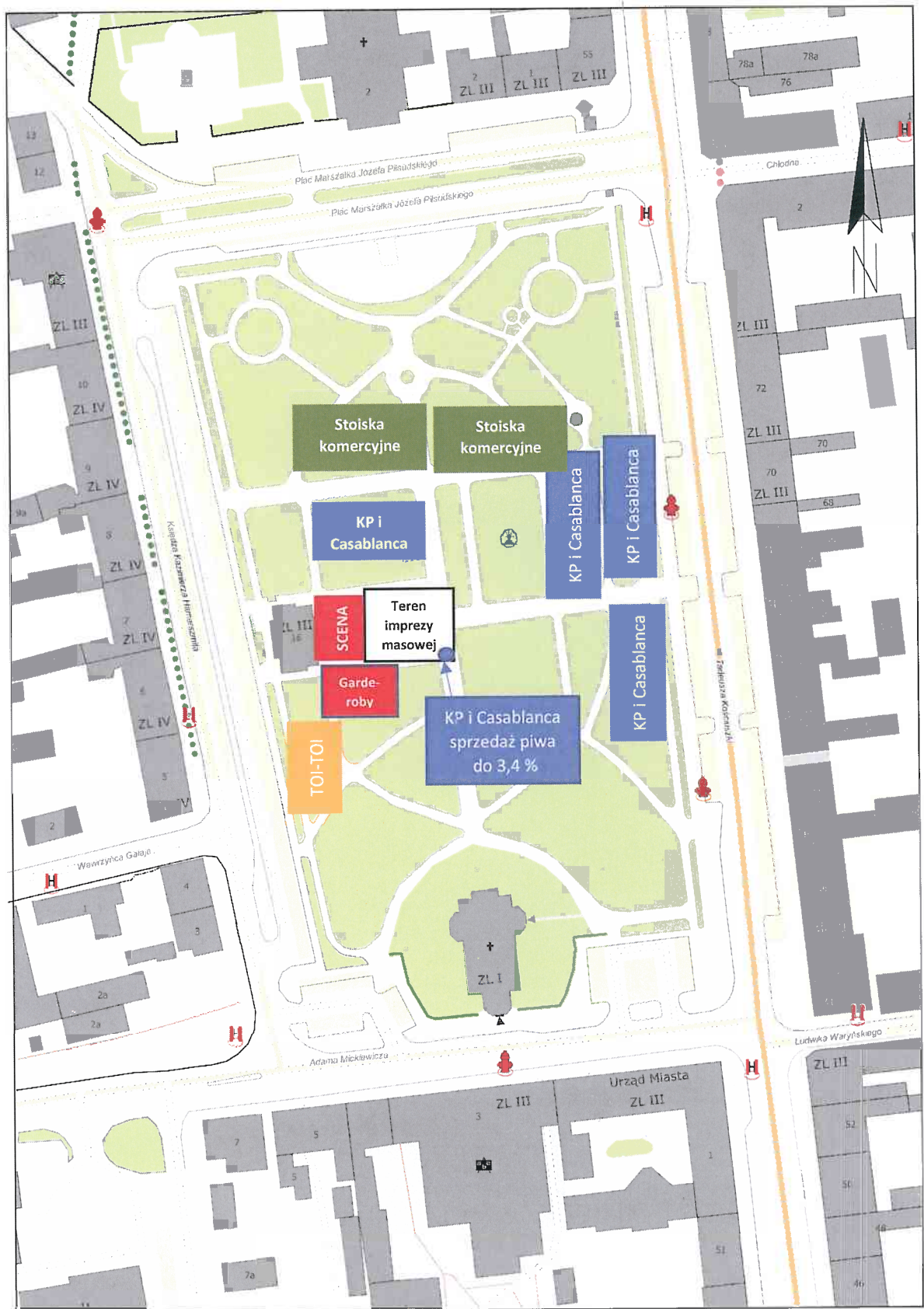

ZALĄCZNIK 4 II 1

*VOICE: Mics Shure sm 58 and a straight mic stand.

*VOZ: Microfonia, Shure sm 58 y pie de microfono recto.

GUITAR:

*Guitar Amps: Fender Vibrolux 2x12, Fender Deluxe 1x12 or Marshall Plexi, JCM800 + Marshall 4x12 cabinet.

*Amplificadores de Guitarra: Fender Vibrolux 2x12, Fender Deluxe 1x12 o Marshall JCM800 + Marshall 4x12 cabinet.

*Amps Mic: Shure SM 57 or Sennheiser 606 or Sennheiser MD421.

*Microfonia para amplificadores de guitarra: Shure SM 57 o Sennheiser 606 o Sennheiser MD421.

BASS:

*Bass Amp: Ampeg, Fender, Mesa Boogie.

DRUMS:

*DRUM SET / BATERIA /and Mics:

1. Kick drum (in) Shure Beta 91 or Sennheiser E901
2. Kick drum (out) Shure Beta 52 or Electrovoice RE20
3. Snare Top Shure SM 57
4. Snare Bottom Shure Beta 56 or Beta 57
5. Hi hat Neumann KM 184 or AKG 451
6. Tom 1 Shure Beta 98 or Sennheiser MD421
7. Tom 2 Shure Beta 98 or Sennheiser MD421
8. Floor Tom 1 Shure Beta 98 or Sennheiser MD421
9. Floor Tom 2 Shure Beta 98 or Sennheiser MD421
10. Ride Neumann KM 184 or Shure SM 81
11. Overhead left AKG 414 or Shure SM 81
12. Overhead right AKG 414 or Shure SM 81

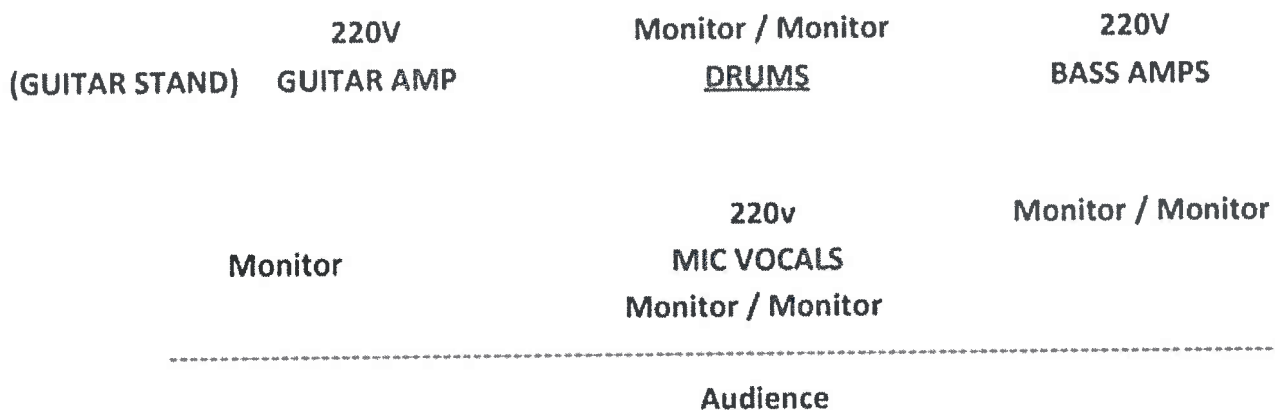

CROSSFYRE 2023

Stage Plot

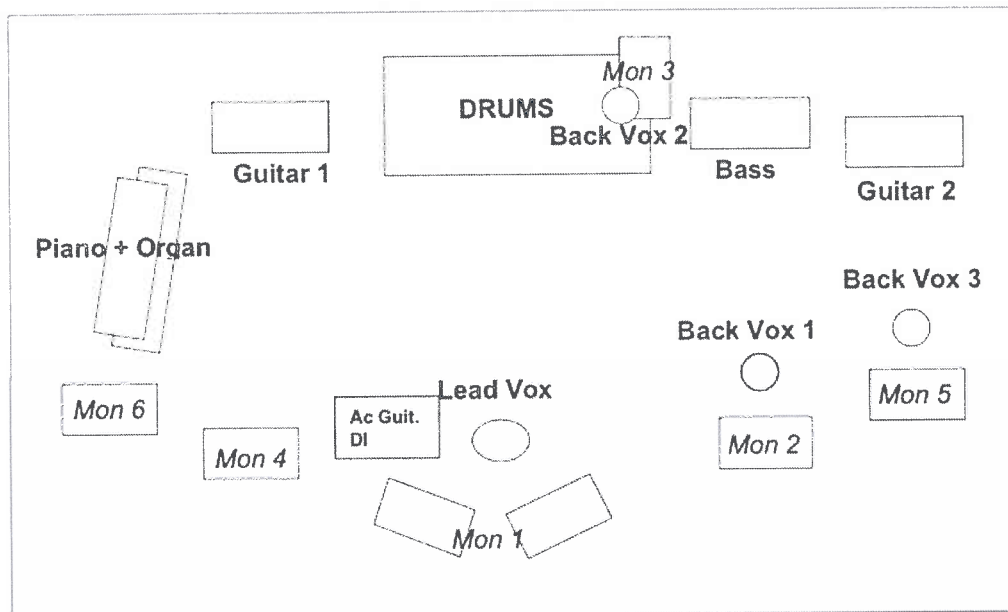

PA system must be of professional quality and have sufficient power to suit the venue with a competent engineer supplied.

FRONT OF HOUSE:

Required channels: 3 x vocals, 1 x bass guitar (DI), 2 x lead guitar, 1 x acoustic guitar (DI), 2 x Piano, 2 x Organ 5 x drums (2 drums, Hi Hat, stereo over heads)

MONITOR SYSTEM: On stage monitoring to have six *separate* lines

LIGHTING: Professional lighting system to be supplied with competent engineer.

Any Questions? Please call Danny Cross + 358 44 9238887 or email: danny@thecrossfyre.com

Załącznik 4 II 3

Eric Steckel (USA)

Rider Techniczne

INPUT LIST

Kick: Shure Beta 52 or Audix D6

Snare: Shure SM57

Hi-Hat: Shure SM81, Rode M3, or AKG P170

Rack Tom(s): Sennheiser E604, Shure Beta 98's

Floor Tom(s): Sennheiser E604, Shure Beta 98's

Overhead L: Shure SM81's, Sennheiser E914's, AKG451's

Overhead R: Shure SM81's, Sennheiser E914's, AKG451's

Bass Guitar + Cab: Direct out of Ampeg bass head + Shure Beta 52 or Sennheiser E609 on cabinet **Guitar Amp Cabs:** Sennheiser E609's preferred, SM57's if first choice not available

Vocal: Venue-provided Shure SM58 plus BOOM mic stand

MONITORS

ERIC: Two wedges surrounding vocal mic with only vocal in his monitor mix

JOS: Two wedges directly in front of bassist with guitar, vocals, and kick drum in his mix JOHN: Sidefill (at ear-level) with guitar, vocals, bass, kick and snare

ON STAGE REQUIREMENTS

- Cold, bottled still water and clean towels shall be on stage prior to showtime
- Smoke machines/fog machines allowed and encouraged!
- A minimum of at least four (4) power outlets/sockets are needed for rig
- Drum riser required
- Merchandise table/stand in the audience or venue foyer to be supplied by venue

STAGE PLOT:

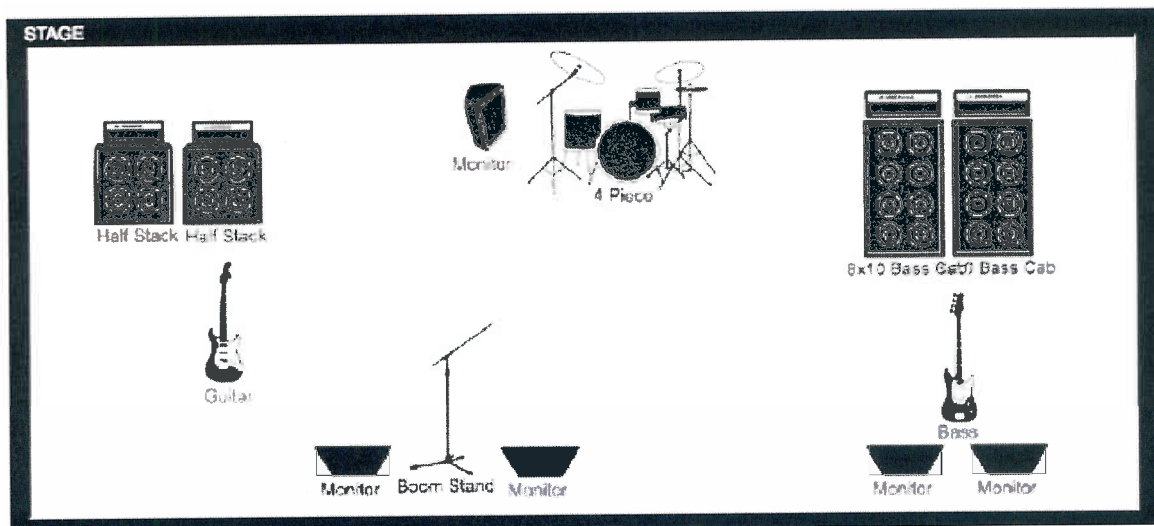

POLISH BLUES CHALLENGE 2024

TECHNICAL RIDER

Channel	Instrument	Mic / Line	Insert
1	Bass drum	D112 / E 602	Gate with filters
2	Snare drum	SM 57	Compressor / Limiter
3	Hi - Hat	SM 81 / KSM 141	
4	Tom 1	E 604 / SM 57	Gate with filters
5	Tom 2	E 604 / SM 57	Gate with filters
6	Floor Tom	E 604 / SM 57	Gate with filters
7	Over L	AKG 414 / Shure KSM 141	
8	Over R	AKG 414 / Shure KSM 141	
9	Bass	XLR / Di-box	Compressor / Limiter
10	Guitar 1	E 906 / SM57	Compressor
11	Guitar 2	E 906 / SM57	Compressor
12	Guitar 3 / Harp	E 906 / SM57	Compressor
13	Key 1 L	Line/ D-box	
14	Key 1 R	Line/ D-box	
15	Key 2 L	Line/ D-box	
16	Key 2 R	Line/ D-box	
17	Voc 1	Beta 58A / SM 58	Compressor / Limiter
18	Voc 2	Beta 58A / SM 58	Compressor / Limiter
19	Voc 3	Beta 58A / SM 58	Compressor / Limiter
20	Voc 4 / Instr	Beta 58A / SM 58	Compressor / Limiter
21	Voc 5 / Instr	Beta 58A / SM 58	Compressor / Limiter

POLISH BLUES CHALLENGE 2024

STAGE PLANE

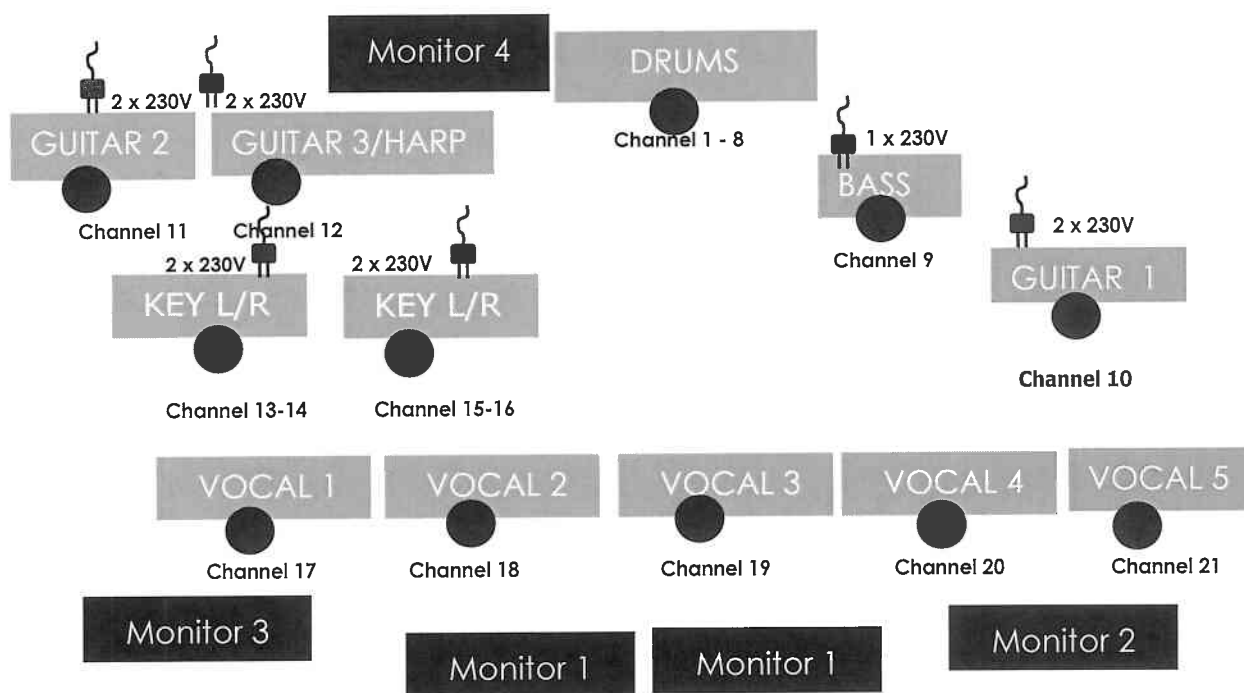

More infos : Bogdan Topolski, tel. 603 072 822

BEN POOLE

TECHNICAL REQUIREMENTS

*The following clauses are an integral part of the contract to which they are attached.

A professional quality, stereo, actively crossed over PA system, capable of producing 115dB (A) undistorted sound, from 20Hz to 20kHz, measured at FOH. All system limiters must be set no lower than +2dB. All components in the system must be positively polarised; a positive signal at the microphone input will result in forward motion of all speakers in the system. The system should not have any attenuation or amplification in the signal path; a 0dB signal leaving the console should produce a 0dB signal input of the system processor or crossover.

A professional (JBL Professional Series minimum, D&B preferred) PA system that is able to perform to the standards listed above.

- An avid SC48 or better console, is preferred at FOH and monitors.
- Analogue consoles should be of Midas Venice series or better, a minimum of 24 channels exclusive to BEN POOLE, with a minimum of 4 post AUX busses, 8 channels of professional compression, 4 channels frequency conscious gates, 3 multi FX unit (M1XL or better), a programmable digital delay (D2 or better), all functioning, patch cabling, and a professional 31 band stereo graphic or fully paramedic EQ.
- All mic, DI boxes, stands, and cables listed on the attached input list.
- A minimum of 24 channel FOH multicore with an onstage 24 channel split and whip for monitors.
- Monitors should be of the same professional standard as the PA with 3 independent monitors or mixes (all with 31 band or fully parametric EQ): 1 PAIR of wedges front of stage for Ben Poole, single or pair of wedges for bass player, Drum wedge for drummer (If monitors are to be sourced from FOH, the appropriate number of pre faders AUX sends is required).
- 2 way communication system must be provided between the FOH and the stage for venues where the distance or congestion impairs access.
- A technician with knowledge of the audio system who is available to patch the stage and operate FOH or monitors as needed.
- Venue appropriate number of LED or PAR cans (with fresh gels where applicable) a programmable console, and sufficient intelligent lighting to make the following person happy.
- A creative technician with knowledge of the lighting system who will run lights for the evening.

- Assistance with load in and out of musicians equipment.
- Risers: 1 preferred (on larger stages min 2.5m x 2m, max height 0.4m).

BEN POOLE & his band are a natural sounding and dynamic Blues/Rock band, please discuss the extent of use of any, compression and gates with the band at soundcheck. And please DO NOT get overly creative with long delays and reverbs on slow songs! And no compressors on Vocal monitor feed please!

INPUT / CHANNEL LIST

Channel	Instrument	Microphone	Stand
1	Kick	Subkick	Provided
2	Kick	No preference	Short Boom
3	Snare Top	No preference	Short Boom
4	Snare Bottom	No preference	Short Boom
5	2nd Snare Top	No preference	Short Boom
6	Hi-Hats	No preference	Short Boom
7	Rack Tom 1	No preference	Clip
8	Rack Tom 2?	No preference	Clip
9	Floor Tom 1	No preference	Clip
10	OHR	No preference	Large Boom
11	OHL	No preference	Large Boom
12	Bass DI	No preference	
13	Bass Mic	No preference (Sennheiser 421 if poss)	Short Boom
14	Guitar Amp 1	SM57	Short Boom
15	Guitar Amp 1	Sennheiser E906	Short Boom
16	Guitar Amp 2	SM57	Short Boom
17	Guitar Amp 2	Sennheiser E906	Short Boom
18	Vox Centre	Sennheiser E945*	Tall Boom
19	Vox Drums	Shure SM58	Tall Boom
20	Vox Bass	Shure SM58	Tall Boom
21	Acoustic Guitar	DI	

* May be supplied by BEN POOLE

BEN POOLE (3 PIECE BAND) STAGE PLOT 2019

REQUIREMENTS:
 *D.I for acoustic guitar (Sometimes - check with Ben at soundcheck)
 *XLR's for 2 sets of in-ear monitors provided by band.

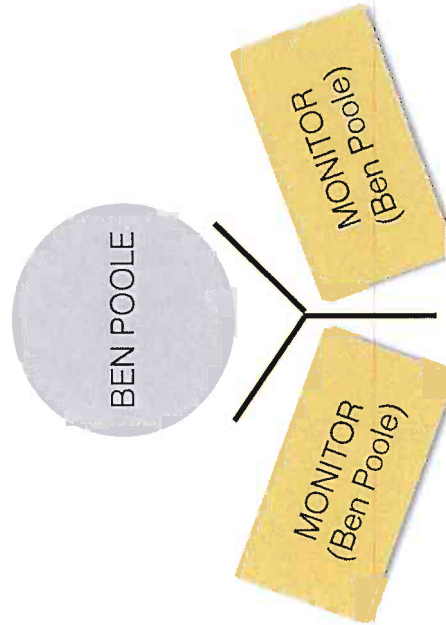
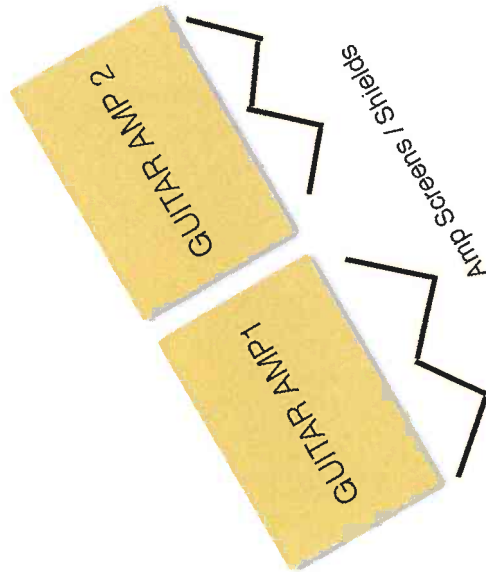
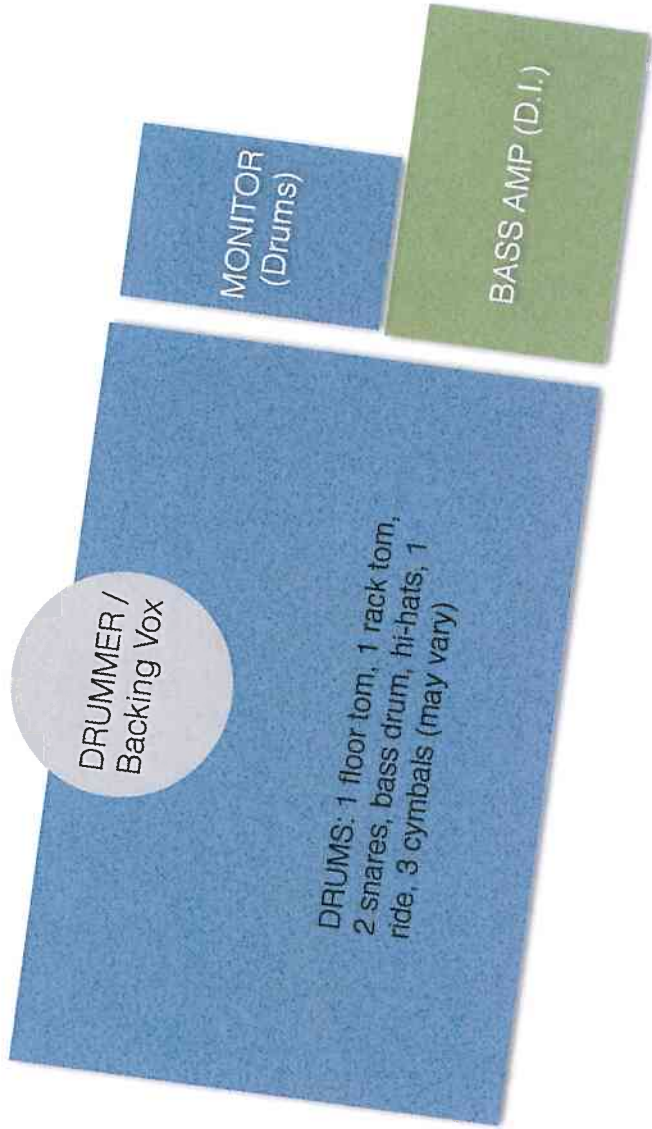

**SUWAŁKI BLUES FESTIVAL 2023
HARMONOGRAMY PRACY EKIPY TECHNICZNEJ**

**HARMONOGRAM PRACY – scena na Bulwarach przy Galerii Sztuki Stara Łaźnia
6 – 8 lipca 2023 r.**

6 lipca 2023

19.00 – 24.00 – montaż konstrukcji scenicznej

7 lipca 2023

8.00 – 13.00 – montaż nagłośnienie i oświetlenia

13.30 – gotowość sprzętu

14.00 – 19.00 – próby zespołów

19.30 – 23.30 – koncerty zespołów

8 lipca 2023

13.30 – gotowość sprzętu

14.00 – 19.00 – próby zespołów

19.30 – 23.30 – koncerty zespołów

23.00 – 05.00 (9.07.2023) – demontaż sprzętu (nagłośnienie, oświetlenie, konstrukcja)

**SUWAŁKI BLUES FESTIVAL 2023
HARMONOGRAMY PRACY EKIPY TECHNICZNEJ**

**HARMONOGRAM PRACY – scena w parku Konstytucji 3 Maja
6 – 8 lipca 2023 r.**

6 lipca 2023

12.00 – 20.00 – montaż konstrukcji scenicznej

7 lipca 2023

6.00 – 11.00 – montaż nagłośnienie i oświetlenia

11.00 – gotowość sprzętu

11.30 – 14.30 – próby zespołów

15.00 – 19.00 – koncerty zespołów

8 lipca 2023

11.00 – gotowość sprzętu

11.30 – 14.30 – próby zespołów

15.00 – 19.00 – koncerty zespołów

19.30 – demontaż sprzętu (nagłośnienie, oświetlenie, konstrukcja)

**SUWAŁKI BLUES FESTIVAL 2023
HARMONOGRAMY PRACY MULTIMEDIÓW
7 – 8 lipca 2023 r.**

7 lipca 2023

scena w parku Konstytucji 3 Maja

10.00 – 14.00 – montaż telebimu na FOHu w parku Konstytucji 3 Maja

14.30 – gotowość sprzętu

15.00 – 19.00 – obsługa koncertów

scena na Bulwarach przy Galerii Sztuki Stara Łąźnia

10.00 – 14.00 – montaż telebimu na FOHu

10.00 – 14.00 – montaż telebimu na scenie (plecy sceny)

19.00 – gotowość sprzętu FOH i scena

19.30 – 23.30 – obsługa koncertów

8 lipca 2023

scena w parku Konstytucji 3 Maja

14.30 – gotowość telebimu na FOHu

15.00 – 19.00 – obsługa koncertów

19.30 – demontaż

scena na Bulwarach przy Galerii Sztuki Stara Łąźnia

19.00 – gotowość telebimu na FOHu

19.00 – gotowość telebimu na scenie (plecy sceny)

19.30 – 23.30 – obsługa koncertów

23.45 – demontaż

PROGRAM

6 lipca 2023 r. (czwartek)

15:30 odsłonięcie 14. tablicy w Alei Gwiazd Bluesa, ul. Chłodna

happening bluesowy

16:00 **THE BLUES FRIENDS** (PL), **MAHON BLUES CAFÉ** (PL), **BAND OF HAYSEK** (CZ), scena na placu M. Konopnickiej

KONCERT OTWARCIA / biletowany

19:00 koncert **MROZU**, support **The Brew** (UK), Suwałki Arena, ul. Zarzecze 26

KONCERTY KLUBOWE TOWARZYSZĄCE / biletowane, godz. 22.30

22:30 **BLUES FIGHTERS** (PL/USA), Rozmarino, ul. T. Kościuszki 75

22:30 **ART BLUES BAND** (PL), Browar Północny, ul. T. Noniewicza 42

22.30 **HARDY BLUES BAND** (PL), Kura na Chłodnej, ul. Kościuszki 76

22.30 **DEERKA** (PL), Hotel Velvet, ul. Kościuszki 128

20.00 **NO LOGO** (PL), Black Pub Komin, ul. E. Plater 1

7 lipca 2023 r. (piątek)

ŚNIADANIA BLUESOWE

11:00 – 13:00 **BLUES FIGHTERS** (PL/USA), Rozmarino, ul. T. Kościuszki 75

11:00 – 13:00 **BREAK NIGHT** (PL), Piwiarnia, ul. Chłodna 2

11:00 – 13:00 **ART BLUES BAND** (PL), Browar Północny, ul. T. Noniewicza 42

11:00 – 13:00 **GĘSIA SKÓRKA BLUES BAND** (PL), Black Pub Komin, ul. E. Plater 1

11:00 – 13:00 **HARDY BLUES BAND** (PL), Kura na Chłodnej, ul. Kościuszki 76

11:00 – 13:00 **DEERKA** (PL), Hotel Velvet, ul. Kościuszki 128

KONCERTY i IMPREZY TOWARZYSZĄCE

13:00 – 14:00 **SHERMAN TAN** (MY), scena przy ul. Chłodnej 2

14:00 – 15:00 **KOCÚR** (SK), scena na placu M. Konopnickiej

15:30 – 16:30 **SUWAŁKI BLUES DRIFT 2023** zlot samochodów Mazda MX5

15:30 – 16:30 **LORD BISHOP ROCKS** (USA), scena na placu M. Konopnickiej

16:00 – 17:00 **ANDREAS BO** (PL), scena przy ul. Chłodnej 2

17:00 – 18:00 **BOSTEKOP** (FR), scena na placu M. Konopnickiej

18:00 – 20:00 **OPENBLUES** - otwarta scena bluesowa, scena na placu M. Konopnickiej

KONCERTY GŁÓWNE, scena w parku Konstytucji 3 Maja

15:00 – 16:00 **EDGAR BLUES TRIO** (ES)

16:30 – 17:30 **CROSSFYRE** (FI)

18:00 – 19:00 **ERIC STECKEL** (USA)

KONCERTY GŁÓWNE, scena na Bulwarach (przy Galerii Sztuki Stara łaźnia)

19:30 – 19:40 **OTWARCIE SBF 2023**

19:40 – 20:40 **BOOGIE BOYS** (PL)

21:00 – 23:00 **JAN CHOJNACKI** przedstawia **DŻEM & DZIECI BLUESA: Cichoński, Holdys, Kozakiewicz, Riedel**

KONCERTY KLUBOWE / biletowane

23:00 **NOCNA ZMIANA BLUESA** (PL), Rozmarino, ul. T. Kościuszki 75

23:00 **ELA DĘBSKA TRIO** (PL), Browar Północny, ul. T. Noniewicza 42

23:00 **BREAK NIGHT** (PL), Piwiarnia, ul. Chłodna 2

23:00 **GĘSIA SKÓRKA BLUES BAND** (PL), Black Pub Komin, ul. E. Plater 1

23:00 **60R9: PROJECT HENDRIX** (PL), Kura na Chłodnej, ul. Kościuszki 76

23:00 **PIANO BLUES BAND** (PL), Hotel Velvet, ul. Kościuszki 128

8 lipca 2023 r. (sobota)

ŚNIADANIA BLUESOWE

- 11:00 – 13:00 **BLUES PROJECT** (PL), Rozmarino, ul. T. Kościuszki 75
11:00 – 13:00 **KŁUSEM Z BLUESEM** (PL), Piwiarnia, ul. Chłodna 2
11:00 – 13:00 **ELA DĘBSKA TRIO** (PL), Browar Północny, ul. T. Noniewicza 42
11:00 – 13:00 **laureat Festiwalu Las, Woda i Blues**, Black Pub Komin, ul. E. Plater 1
11:00 – 13:00 **60R9: PROJECT HENDRIX** (PL), Kura na Chłodnej, ul. Kościuszki 76
11:00 – 13:00 **PIANO BLUES BAND** (PL), Hotel Velvet, ul. Kościuszki 128

KONCERTY i IMPREZY TOWARZYSZĄCE

- 13:00 – 14:00 **KNEDLOVE** (PL), scena przy ul. Chłodnej 2
14:00 – 15:00 **PIANO BLUES BAND** (PL), scena na placu M. Konopnickiej
15:30 – 16:30 **koncert na mobilnej platformie i parada motocykli**, centrum miasta
15:30 – 16:30 **CLAPPTON** (PL), scena na placu M. Konopnickiej
16:00 – 17:00 **ALPHASTOMP** (AU), scena przy ul. Chłodnej 2
17:00 – 17:50 **LOUIE FONTAINE** (DK), scena na placu M. Konopnickiej
18:00 – 19:00 **THE RHYTHM CHIEFS** (NL), scena na placu M. Konopnickiej
18:00 – 20:00 **OPENBLUES** - otwarta scena bluesowa, scena na placu M. Konopnickiej

KONCERTY GŁÓWNE, scena w parku Konstytucji 3 Maja

- 15:00 – 17.30 **Polish Blues Challenge 2024**
18:00 – 19.00 **BEN POOLE** (UK)

KONCERTY GŁÓWNE, scena na Bulwarach (przy Galerii Sztuki Stara Łaźnia)

- 19:30 – 20:15 **KYLA BROX** (UK)
20:30 – 21:30 **AYNSLEY LISTER** (UK)
22:00 – 23:30 **WALTER TROUT** (USA)

KONCERTY KLUBOWE / biletowane

- 23:00 **DARYL STRODES BAND** (USAPL), Rozmarino, ul. T. Kościuszki 75
23:00 **BLUES JUNKERS** (PL), Browar Północny, ul. T. Noniewicza 42
23:00 **KŁUSEM Z BLUESEM** (PL), Piwiarnia, ul. Chłodna 2
23:00 **laureat Festiwalu Las, Woda i Blues**, Black Pub Komin, ul. E. Plater 1
23:00 **PGPETRICCA, ROUGHMAX, GIANNASSO** (IT), Kura na Chłodnej, ul. Kościuszki 76
23:00 **SOUTH SIDE BLUES** (PL), Hotel Velvet, ul. Kościuszki 128

prowadzenie koncertów głównych: Jan Chojnacki i Jakub Michałek

Obowiązek informacyjny

Zgodnie z art. 13 ust. 1 rozporządzenia Parlamentu Europejskiego i Rady (UE) 2016/679 z 27 kwietnia 2016 r. w sprawie ochrony osób fizycznych w związku z przetwarzaniem danych osobowych i w sprawie swobodnego przepływu takich danych oraz uchylenia dyrektywy 95/46/WE (ogólne rozporządzenie o ochronie danych RODO), informujemy, że:

1. Administratorem Pani/Pana danych osobowych jest Suwalski Ośrodek Kultury z siedzibą przy ul. Papieża Jana Pawła II 5, 16-400 Suwałki.
2. Na podstawie obowiązujących przepisów, wyznaczaliśmy Inspektora Ochrony Danych, z którym można kontaktować się:
 - listownie na adres: ul. Papieża Jana Pawła II 5, 16-400 Suwałki
 - przez e-mail: dorota.sklodowska@soksuwalki.eu
3. Dane osobowe pozyskane w związku z zawarciem z Panią/Panem umowy będą przetwarzane w celu realizacji umowy.
4. Podstawą prawną przetwarzania Pani/Pana danych jest art. 6 ust. 1 lit. b, c i f RODO.
5. Odbiorcami Pani/Pana danych osobowych będą wyłącznie podmioty uprawnione do uzyskania danych osobowych na podstawie przepisów prawa.
6. Pani/Pana dane nie będą przekazywane do państw trzecich.
7. Pani/Pana dane osobowe będą przetwarzane przez okres niezbędny do wykonania umowy oraz realizacji ewentualnych roszczeń związanych z umową, a następnie przechowywane w archiwum zakładowym, gdzie okres archiwizacji wynosi 10 lat.
8. Posiada Pani/Pan prawo do: dostępu do swoich danych osobowych, żądania sprostowania, uzupełnienia, usunięcia, ograniczenia, wniesienia sprzeciwu wobec przetwarzania, przenoszenia swoich danych osobowych, cofnięcia zgody oraz wniesienia skargi do Prezesa Urzędu Ochrony Danych Osobowych. Podanie danych osobowych jest warunkiem zawarcia i realizacji umowy, ich niepodanie może skutkować niezawarciem umowy.